

P56300 | THS916A

GB	Heat Detector
CZ	Detektor požáru
SK	Detektor požiaru
PL	Detektor pożaru
HU	Tűzérzékelő
SI	Detektor požara
RS HR BA ME	Detektor požara
DE	Brandmelder
UA	Пожежний сповіщувач
RO MD	Detector de incendiu
LT	Priešgaisrinis detektorius
LV	Ugunsgrēka detektors
EE	Tulekahjuandur
BG	Пожароизвестител
FR BE	Détecteur d'incendie
IT	Rilevatore antincendio
NL	Brandmelder
ES	Detector de incendios

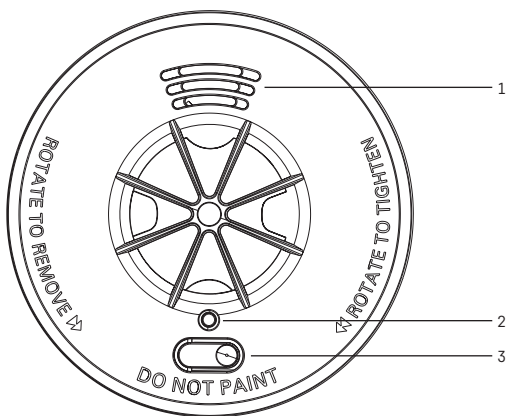



1

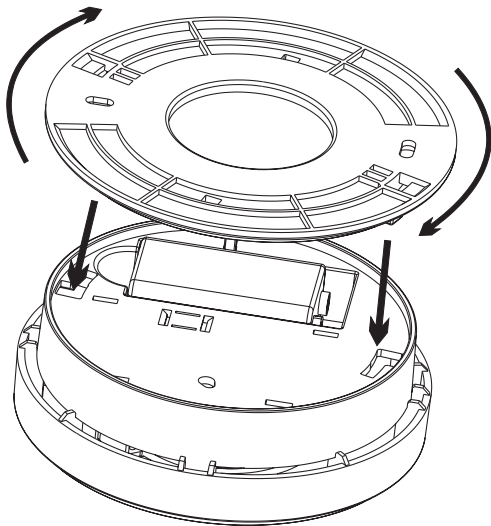

2

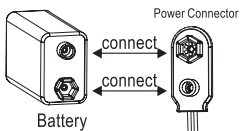
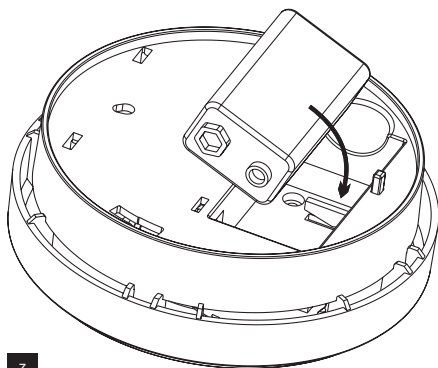

3

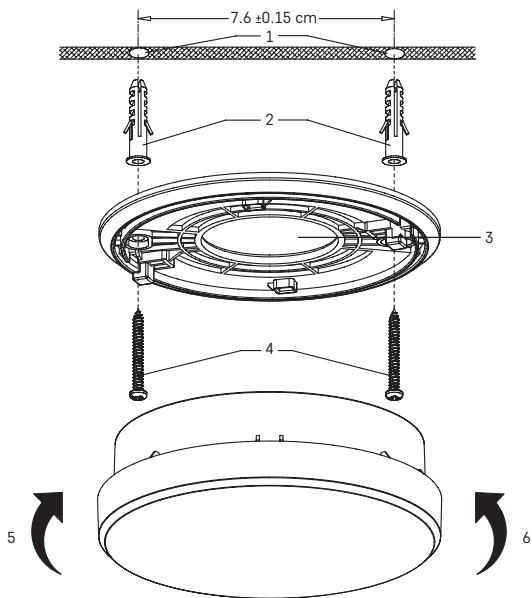

4

TWO Storey dwelling

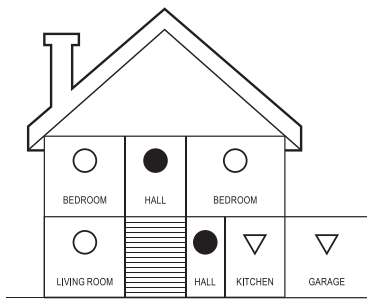

Single storey, one sleeping

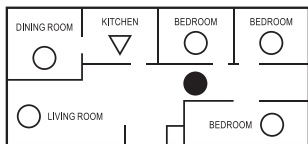

Single storey, two sleeping

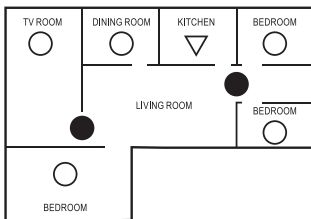

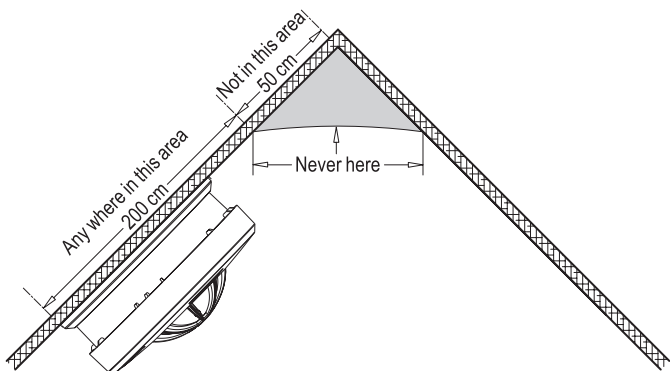
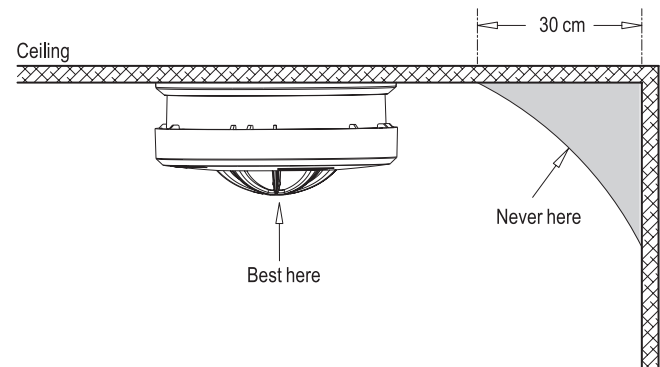

GB | Heat Detector

This manual contains important safety information regarding the installation and operation of the detector. Read this manual carefully and store it safely for future use. Familiarise other residents of the building with the operation of the detector.

Create an evacuation plan for the event of a fire and do a drill every month. All residents of the building should be familiar with the detector's signals in order to be able to immediately react to them.

Attention:

If construction work causing a large amount of dust is taking place on your premises, you should remove the detector to protect it from dirt. If you cannot do so for any reason, cover the openings of the detector for the duration of work by a plastic bag or a similar covering. A covered detector may have a delayed response. Uncover it every day after work is finished.

Technical information:

Sensor type: photoelectric cell

In accordance with standard BS 5446-2:2003

Device life: 10 years

Operating temperature and humidity: 0 °C to +65 °C, 5 % to 93 % (without condensation)

Enclosure rating: IP20

Acoustic signalisation: > 85 dB at a distance of 3 m

Power supply: 1× 9 V battery (5-year battery life)

Power consumption: < 8 µA in standby mode, < 28 mA in alarm mode

Temperature sensitivity: 54 °C to 65 °C

Dimensions: 47 × 101 × 101 mm

Weight: 127 g

Detector Description (See Fig. 1)

1 – loud siren

2 – red LED

3 – TEST/SILENCE button

Back – Mounting Bracket (See Fig. 2)

Inserting the Battery (See Fig. 3)

Mounting the Device on the Ceiling (See Fig. 4)

1 – holes in the ceiling

2 – wall plugs

3 – mounting bracket

4 – screws

5 – tightening direction

6 – loosening direction

Drill two holes (ø 5 mm) into the ceiling (step 1); the distance between the holes must be 76 mm.

Insert the supplied wall plugs (step 2) into the holes, place the mounting bracket (step 3) and attach it to the wall using screws (step 4). Insert and connect the battery to the detector (see fig. 3) and test its functioning; see Test Mode.

If the detector is operational, place the back of the detector against the mounting bracket, sliding it onto the two protrusions, then turn it (step 5 and 6).

Detector Placement (See Fig. 5)

● Smoke detectors for partial protection

○ Additional smoke detectors for improved coverage

▽ Fire detectors

Mounting – Placement

Must be installed by a competent person.

The person performing the installation is responsible for installing the product in accordance with valid regulations.

When in doubt, leave the installation to a qualified professional.

For better protection, fire detectors should be installed as a part of a comprehensive fire protection system, which also includes smoke detectors. The fire detector is suitable for use areas such as

boiler rooms, kitchens, laundry rooms or garages where dust, fumes or humidity may cause false alarms in smoke detectors. The fire detector should not be mounted along evacuation routes in place of a smoke detector.

The fire detector should be mounted on the ceiling, ideally in the centre of the room.

No farther than 5.3 m from the farthest wall.

No farther than 5.3 m from the door to any other room where a fire might occur.

No farther than 5.3 m from the next fire detector.

Do not mount the fire detector on a wall.

Closed doors and other obstacles obstruct the path between heat and the detector and may prevent people from hearing the alarm on the other side of the closed door. Install a sufficient number of detectors to compensate for closed doors and other obstacles.

It is strongly recommended to install several detectors in the building to increase the chance a fire is detected in time.

Do not place the fire detector:

Close to fans, heaters, doors, windows etc.

In areas with high humidity, such as bathrooms and showers, or in places where temperature exceeds 39 °C or drops below 5 °C.

At the peak of an A-shaped ceiling – the dead air at the top may prevent smoke and heat from reaching the detector in time to trigger an alarm.

Less than 30 cm from the wall when mounted on the ceiling.

Less than 30 cm from lights or corners of the room.

Less than 150 cm from a fluorescent lamp light.

In highly dusty or dirty areas – grime and dust may reduce the sensitivity of the detector.

In places where routine testing or maintenance would be dangerous (such as above a staircase).

On poorly insulated ceilings.

In proximity of items such as ceiling decorations that may prevent heat from reaching the detector.

Drawing of Suitable Placement of the Detector (See Fig. 6)

PUTTING THE DEVICE INTO OPERATION

Insert the battery (1× 9 V) into the battery compartment on the back.

Use an alkaline battery only; never use a rechargeable battery.

When inserting the battery into the compartment with plastic protrusions, be careful to observe the correct polarity (see fig. 3)!

The battery must be fully inserted into the battery compartment, otherwise the mounting bracket will not fit!

The plastic protrusion in the battery compartment prevents fitting the mounting bracket if the battery is missing or is inserted incorrectly/incompletely.

Do a check – long-press the TEST button. You should hear 3× short beeps followed by a 1.5 second pause while the button is held; the red LED will be flashing.

That means the detector is working correctly.

If the detector is operational you will see 1× flash of the red LED every 40 seconds.

If no sound plays after pressing the test button, check that the detector is connected properly. If it is, either the detector is malfunctioning, in which case you should contact the service centre, or the battery is low.

TEST MODE

You can test the functioning of the detector as needed or after every battery replacement.

Long-press the TEST button; the detector will beep and the red LED will flash 3× in a row (followed by a 1.5 second pause).

If the detector makes no sound, check that the battery is operational and the detector is installed correctly.

Use test mode 1× a week to make sure the detector is functional.

Note:

Do not test the functioning of the detector using open flame; it might damage the detector.

The acoustic and optical alarm during testing is only used as indication that the detector is operational. It does not mean that a fire has been detected.

FAULT STATE

If the detector is in fault state, it is not functional.

Fault state is indicated by 1× beep every 40 seconds.

Immediately replace the battery and check that the detector is undamaged; clean the openings of the detector using, for instance, a vacuum cleaner. Do a function test.

If the fault state persists even after the battery has been replaced, contact the service centre.

LOW BATTERY

A low battery in the detector is indicated by a single beep and a flash of the red LED simultaneously every 40 s at least 30 days before the battery runs out. Immediately replace the battery. Use alkaline batteries only; do not use rechargeable batteries.

Do a function test.

It is recommended to replace the battery 1× a year as a precaution.

END OF LIFE OF THE DETECTOR

The detector has a service life of 10 years since production.

After expiration, the detector must no longer be used and must be replaced with a new device.

The replacement date for the detector is listed on the label on the back, next to „Replace device“.

If you are using multiple detectors, remember to check their replacement dates!

ALARM WARNING

If a fire is detected, the detector will start emitting an acoustic + optical signal.

The detector will beep and the red LED will flash 3× in a row (followed by a 1.5 second pause).

The alarm will be active until the air clears.

The acoustic signal of the alarm can be temporarily silenced by pressing the TEST button.

The acoustic signal will be silenced for 8 minutes; the red LED will flash every 40 seconds.

After 8 minutes, the acoustic signal will reactivate until the air clears.

If an alarm triggers, immediately evacuate the building and make sure all other people have left as well.

Do not stop to call in help or gather your belongings.

Contact the corresponding emergency service.

Wait until the air clears.

Do not remove or disconnect the battery to silence the alarm – that deactivates the detector!

Overview of Possible Fault States of the Detector

State	Solution
Test mode not functioning.	<ol style="list-style-type: none">1. Check that the battery is connected correctly.2. If the fault persists, return the device.
Alarm indication by a simultaneous 1× beep/ 1× flash of the red LED.	<ol style="list-style-type: none">1. The battery is low, replace it.
The alarm beeps every 40 seconds (the detector is in fault mode).	<ol style="list-style-type: none">1. Clean the detector.2. Return the device or replace it with a new one.
The device randomly emits a different alert sound than usual.	<ol style="list-style-type: none">1. Clean the detector.2. Relocate the detector.3. Return the device or replace it with a new one.

Upkeep and Maintenance

The product is designed to serve reliably for many years if used properly. Here are some tips for proper operation:

- Read the manual carefully before using this product.
- The product must be replaced with a new one after 10 years; see replacement date on the back.
- Regularly clean the product – at least 1× a month. Carefully clean any dirt and dust from ventilation openings of the product with a vacuum cleaner.
- Do not paint the product.
- Do not expose the product to direct sunlight, extreme cold or humidity, and sudden changes in temperature. This would reduce detection accuracy.
- Do not place the product in locations prone to vibrations and shocks – these may cause damage.
- Do not subject the product to excessive force, impacts, dust, high temperatures or humidity – these may cause malfunction, shorter battery life, damage to batteries and deformation of plastic parts.
- Do not expose the product to rain or high humidity, dropping or splashing water.
- Do not place any open flame sources on the product, e.g. a lit candle, etc.
- Do not put the product in places with inadequate air flow.
- Do not insert any objects in the product's vents, do not cover up the product.
- Do not tamper with the internal electric circuits of the product – doing so may damage the product and will automatically void the warranty. The product should only be repaired by a qualified professional.
- To clean the product, use a slightly moistened soft cloth. Do not use solvents or cleaning agents – they could erode the plastic parts and cause corrosion of the electric circuits.
- Do not immerse the product in water or other liquids.
- In the event of damage or defect of the product, do not make any repairs by yourself. Bring it for repair to the shop where you bought it.
- This device is not intended for use by persons (including children) whose physical, sensory or mental disability or lack of experience and expertise prevents safe use, unless they are supervised or instructed in the use of the appliance by a person responsible for their safety. Children must always be supervised to ensure they do not play with the device.

A declaration of conformity has been issued for this product.

You can find the manual at: <http://www.emos.eu/download>.

Service centre:

EMOS spol. s r.o.
Lipnická 2844
Přerov
750 02

Plant:

Zhejiang Jiaboer Electronic Technology Co., Ltd
NO.606 South Daqiao Road, Dayuan Town,
Fuyang District, Hangzhou City, Zhejiang Province,
China.

CZ | Detektor požáru

Tento návod obsahuje důležité bezpečnostní informace o instalaci a provozu detektoru. Pozorně si tuto příručku přečtěte a bezpečně ji uchovejte pro budoucí potřebu. S obsluhou detektoru seznámte také všechny ostatní obyvatelé budovy.

Vytvořte evakuační plán pro případ požáru a každý měsíc provádějte jeho nácvik. Všichni obyvatelé budovy by se měli seznámit se signály detektoru, aby na ně dokázali neprodleně zareagovat.

Upozornění:

Probíhají-li u vás stavební práce, při kterých se práší, měli byste detektor odmontovat, aby nedošlo ke znečištění. Není-li to z nějakého důvodu možné, je třeba otvory detektoru překrýt po dobu práce např. igelitovým sáčkem. Překrytý detektor může zpožděně reagovat, takže jej každý den po skončení prací odkryjte.

Technické informace:

Typ senzoru: foto-elektronický článek

V souladu s normou BS 5446-2:2003

Životnost zařízení: 10 let

Pracovní teplota a vlhkost: 0 °C až +65 °C, 5 % až 93 % (bez kondenzace)

Stupeň krytí: IP20

Akustická signalizace: > 85 dB na vzdálenost 3 m

Napájení: baterie 1× 9 V (životnost baterie 5 let)

Spotřeba: < 8 µA standby režim, < 28 mA režim alarmu

Citlivost teploty: 54 °C až 65 °C

Rozměry: 47 × 101 × 101 mm

Hmotnost: 127 g

Popis detektoru (viz obr. 1)

1 – hlasitá siréna

3 – tlačítko TEST/ZTLUMIT

2 – červená LED dioda

Zadní část – montážní kryt (viz obr. 2)

Vložení baterie (viz obr. 3)

Instalace zařízení na strop (viz obr. 4)

1 – otvory ve stropu

4 – vruty

2 – hmoždinky

5 – směr utáhnutí

3 – montážní kryt

6 – směr uvolnění

Vyvrtejte dva otvory (ø 5 mm) do zdi (krok 1), vzdálenost otvorů mezi sebou by měla být 76 mm.

Do otvorů zasuňte přiložené hmoždinky (krok 2), přiložte montážní desku (krok 3) a pomocí vrutů (krok 4) ji připevněte na zeď. Vložte a připojte do detektoru baterii (viz obr. 3) a vyzkoušejte její funkčnost, viz Testovací režim.

Pokud je detektor funkční, nasadte zadní stranu detektoru na montážní kryt do dvou fixačních výstupků a otočte (krok 5 a 6).

Umístění detektoru (viz obr. 5)

Two storey dwelling – dvoupodlažní obydlí

Single storey, one sleeping – jednopodlažní obydlí, jedna oblast pro spaní

Single storey, two sleeping – jednopodlažní obydlí, dvě oblasti pro spaní

HALL – chodba

BEDROOM – ložnice

LIVING ROOM – obývací pokoj

KITCHEN – kuchyň

GARAGE – garáž

DINNING ROOM – jídelna

TV ROOM – TV pokoj

● Detektory kouře pro částečnou ochranu

○ Další detektory kouře pro lepší pokrytí

▽ Detektory požáru

Instalace – umístění

Instalaci musí provádět kompetentní osoba.

Osoba provádějící montáž je zodpovědná za instalaci produktu v souladu s platnými předpisy.

V případě pochybností se s instalací obraťte na kvalifikované profesionály.

Pro nejlepší ochranu by měly být detektory požáru instalovány jako součást kompletního systému požární ochrany, který zahrnuje také detektory kouře. Detektor požáru je vhodný do prostor, jako jsou kotelny, kuchyně, prádelny a garáže, kde prach, výpary a vlhkost mohou způsobovat falešné poplachy detektoru kouře. Detektor požáru by neměl být instalován v únikových cestách místo detektoru kouře. Detektor požáru by měl být umístěn na stropě, ideálně ve středu místnosti.

Ne dále než 5,3 m od nejvzdálenější stěny.

Ne dále než 5,3 m od dveří do jakékoli místnosti, ve které by mohlo dojít k požáru.

Ne dále než 5,3 m od dalšího detektoru požáru.

Detektor požáru neinstalujte na stěnu.

Zavřené dveře a jiné překážky narušují dráhu tepla k detektoru a mohou zabránit tomu, aby člověk zaslechl poplach na druhé straně zavřených dveří. Nainstalujte dostatečné množství detektorů pro kompenzaci zavřených dveří a dalších překážek.

Důrazně doporučujeme instalovat několik detektorů do objektu, zvýší se tím šance na upozornění na požár.

Detektor požáru neumísťujte:

V blízkosti ventilátorů, topení, dveří, oken atd.

V prostorách s vysokou vlhkostí, jako jsou koupelny a sprchy nebo kde teplota přesahuje 39 °C či klesne pod 5 °C.

Na vrcholu stropu typu A – mrtvý vzduch nahoře může bránit kouří a teple včasné varování detektorem.

Méně než 30 cm od stěny při montáži na strop.

Méně než 30 cm od svítidel nebo rohů místnosti.

Méně než 150 cm od zářivkového svítidla.

Ve velmi prašných nebo špinavých prostorách – nečistoty a nadměrná prašnost mohou zhoršit citlivost detektoru.

V místech, kde by bylo běžné testování nebo údržba nebezpečná (např. nad schodištěm).

Na špatně izolované stropy.

V blízkosti objektů, jako jsou stropní dekorace, které by mohly bránit cestě tepla k detektoru.

Nákres vhodného umístění detektoru (viz obr. 6)

Ceiling – strop

Best here – nejvhodnější umístění

Never here – nikdy neumísťovat

Anywhere in this area – instalujte kdekoliv v tomto prostoru

Not in this area – zde neinstalujte

UVEDENÍ DO PROVOZU

Vložte baterii (1× 9 V) do bateriového prostoru na zadní straně zařízení.

Používejte pouze alkalickou baterii, nikdy nepoužívejte nabíjecí baterii.

Při vložení baterie do prostoru s plastovými výstupky dejte pozor na způsob vložení a správnou polaritu baterie (viz obr. 3)!

Baterie musí být celá vložena do bateriového prostoru, jinak nelze nasadit montážní podložku!

Plastový výstupek v bateriovém prostoru brání nasazení montážní podložky, pokud baterie není vložena nebo je vložena špatně či neúplně.

Proveďte kontrolu – stiskněte dlouze tlačítko TEST, musí se ozvat 3× krátké pípnutí s pauzou 1,5 sekund opakovaně během podržení tlačítka, červená LED bude blikat.

To znamená, že je detektor funkční.

Provozní stav detektoru je signalizován: 1× bliknutí červené LED každých 40 sekund.

Pokud po stisknutí testovacího tlačítka nezazní žádné pípnutí, zkontrolujte správnost připojení. Pravděpodobně se bude jednat o závadu a je třeba obrátit se na servis nebo je vybitá baterie.

TESTOVACÍ REŽIM

V případě potřeby nebo při každé výměně baterie můžete zkontrolovat funkčnost detektoru.

Stiskněte dlouze tlačítko TEST, detektor bude pípat a blikat červená LED 3× za sebou (potom bude následovat pauza 1,5 sekundy).

Pokud nebude detektor vydávat akustický signál, zkontrolujte funkčnost baterie a způsob montáže.

Testovací režim provádějte 1× týdně, abyste se ujistili, že je detektor funkční.

Poznámka:

K testování nepoužívejte otevřený oheň, může dojít k poškození detektoru.

Akustický a optický signál při testování slouží pouze jako informace, že je detektor funkční.

Neznamená to, že byla zjištěna přítomnost požáru.

CHYBOVÝ STAV

Pokud je detektor v chybovém stavu, není funkční.

Chybový stav je indikován 1× pípnutím každých 40 sekund.

Ihned vyměňte baterii a zkontrolujte, jestli není detektor poškozen, vyčistěte otvory detektoru např. vysavačem. Provedte test funkčnosti.

Pokud i po výměně baterie bude hlášen chybový stav, obraťte se na servisní středisko.

VYBITÁ BATERIE

Vybitá baterie v detektoru je indikována současným 1× pípnutím/1× bliknutím červené LED každých 40 sekund minimálně 30 dní, než se vybije baterie. Ihned vyměňte baterii. Používejte pouze alkalické baterie, nepoužívejte nabíjecí baterie.

Proveďte test funkčnosti.

Doporučujeme měnit baterii 1× ročně z preventivních důvodů.

KONEC ŽIVOTNOSTI DETEKTORU

Životnost detektoru je 10 let od výroby.

Po uplynutí této doby nesmí být používán a je nutné ho nahradit novým zařízením.

Datum nahrazení detektoru je uvedeno na štítku na zadní straně u textu „Zařízení nahradit“.

Pokud používáte více detektorů, nezapomeňte u všech zkontrolovat datum nahrazení za nový!

UPOZORNĚNÍ NA ALARM

V případě zjištění požáru začne detektor vydávat akustický/optický signál.

Detektor bude pípat a blikat červená LED 3× za sebou (potom bude následovat pauza 1,5 sekundy).

Alarm bude aktivní do doby, než dojde k vyčištění vzduchu.

Akustický signál alarmu lze dočasně ztlumit – stiskněte tlačítko TEST.

Dojde ke ztlumení akustického signálu po dobu 8 minut, červená LED blikne každých 40 sekund.

Po 8 minutách bude znovu aktivní akustický signál do doby, než dojde k vyčištění vzduchu.

Při zjištění alarmu neprodleně evakuujte budovu a ujistěte se, že všechny osoby opustily budovu.

Nezastavujte se, abyste zavolali o pomoc nebo posbírali své věci.

Kontaktujte příslušnou složku integrovaného záchranného systému.

Počkejte, dokud se nevyčistí vzduch.

Neodstraňujte baterii a neodpojujte ji, abyste přerušili mód alarmu – detektor nebude funkční!

Přehled možných chybových stavů detektoru

Stav	Řešení
Testovací režim nefunguje.	1. Zkontrolujte správné připojení baterie. 2. Pokud se závada opakuje, zařízení reklamujte.
Indikace alarmu současným 1× pípnutím/ 1× bliknutím červené LED.	1. Baterie je vybitá, vyměňte ji.
Každých 40 sekund se ozve pípnutí alarmu (detektor je v chybovém režimu).	1. Vyčistěte detektor. 2. Zařízení reklamujte nebo vyměňte za nové.
Zařízení vydává nahodile jiný zvuk upozornění než obvykle.	1. Vyčistěte detektor. 2. Přemístěte detektor. 3. Zařízení reklamujte nebo vyměňte za nové.

Péče a údržba

Výrobek je navržen tak, aby při vhodném zacházení spolehlivě sloužil řadu let. Zde je několik rad pro správnou obsluhu:

- Než začnete s výrobkem pracovat, pozorně si přečtěte uživatelský manuál.
- Výrobek je nutné po 10 letech nahradit novým, viz datum výměny na zadní straně.
- Výrobek pravidelně čistěte – minimálně 1× za měsíc. Vysavačem opatrně vysajte případný prach a špínu z ventilačních otvorů výrobku.
- Výrobek se nesmí barvit.

- Nevystavujte výrobek přímému slunečnímu světlu, extrémnímu chladu a vlhku a náhlým změnám teploty. Snížilo by to přesnost snímání.
- Neumísťujte výrobek do míst náchylných k vibracím a otřesům – mohou způsobit jeho poškození.
- Nevystavujte výrobek nadměrnému tlaku, nárazům, prachu, vysoké teplotě nebo vlhkosti – mohou způsobit poruchu funkčnosti výrobku, kratší energetickou výdrž, poškození baterií a deformaci plastových částí.
- Nevystavujte výrobek dešti ani vlhku, kapající a stříkající vodě.
- Neumísťujte na výrobek žádné zdroje otevřeného ohně, např. zapálenou svíčku apod.
- Neumísťujte výrobek na místa, kde není zajištěno dostatečné proudění vzduchu.
- Nevsunujte do větracích otvorů výrobku žádné předměty, výrobek nezakrývejte.
- Nezasahujte do vnitřních elektrických obvodů výrobku – můžete jej poškodit a automaticky tím ukončit platnost záruky. Výrobek by měl opravovat pouze kvalifikovaný odborník.
- K čištění použijte mírně navlhčený jemný hadřík. Nepoužívejte rozpouštědla ani čisticí přípravky – mohly by poškrábat plastové části a narušit elektrické obvody.
- Výrobek neponořujte do vody ani jiných kapalin.
- Při poškození nebo vadě výrobku neprovádějte žádné opravy sami. Předejte jej k opravě do prodejny, kde jste jej zakoupili.
- Tento přístroj není určen pro používání osobami (včetně dětí), jimž fyzická, smyslová nebo mentální neschopnost či nedostatek zkušeností a znalostí zabránuje v bezpečném používání přístroje, pokud na ně nebude dohlíženo, nebo pokud nebyly instruovány ohledně použití tohoto přístroje osobou zodpovědnou za jejich bezpečnost. Je nutný dohled nad dětmi, aby se zajistilo, že si nebudou s přístrojem hrát.

Na výrobek bylo vydáno prohlášení o shodě.

Manuál naleznete na stránkách: <http://www.emos.eu/download>.

Servisní středisko:

EMOS spol. s r.o.
Lipnická 2844
Přerov
750 02

Závod:

Zhejiang Jiaboer Electronic Technology Co., Ltd
NO.606 South Daqiao Road, Dayuan Town,
Fuyang District, Hangzhou City, Zhejiang Province,
China.

SK | Detektor požiaru

Tento návod obsahuje dôležité bezpečnostné informácie o inštalácii a prevádzke detektora. Pozorne si tento návod prečítajte a bezpečne ho uschovajte pre budúcu potrebu. S obsluhou detektora zoznámte tiež všetkých ostatných obyvateľov budovy.

Vytvorte evakuačný plán pre prípad požiaru a každý mesiac vykonávajte jeho nácvik. Všetci obyvatelia budovy by sa mali zoznámiť so signálmi detektora, aby naň dokázali neodkladne zareagovať.

Upozornenie:

Ak u vás prebiehajú stavebné práce, pri ktorých sa práši, mali by ste detektor odmontovať, aby nedošlo k znečisteniu. Ak to nie je z nejakého dôvodu možné, je potrebné otvory detektora prekryť po dobu práce napr. igelitovým vreckom. Prekrytý detektor môže oneskorene reagovať, takže ho každý deň po skončení prác odkryte.

Technické informácie:

Typ senzoru: foto-elektronický článok

V súlade s normou BS 5446-2:2003

Životnosť zariadenia: 10 rokov

Pracovná teplota a vlhkosť: 0 °C až +65 °C, 5 % až 93 % (bez kondenzácie)

Stupeň krytia: IP20

Akustická signalizácia: > 85 dB na vzdialenosť 3 m

Napájanie: batéria 1x 9 V (životnosť batérie 5 rokov)

Spotreba: < 8 µA standby režim, < 28 mA režim alarmu

Citlivosť teploty: 54 °C až 65 °C

Rozmery: 47 × 101 × 101 mm

Hmotnosť: 127 g

Popis detektoru (vid' obr. 1)

1 – hlasná siréna

2 – červená LED dióda

3 – tlačidlo TEST/STLMÍŤ

Zadná časť – montážny kryt (vid' obr. 2)

Vloženie batérie (vid' obr. 3)

Inštalácia zariadenia na strop (vid' obr. 4)

1 – otvory v strope

2 – hmoždinky

3 – montážny kryt

4 – vruty

5 – smer utiahnutia

6 – smer uvoľnenia

Vyvráťajte dva otvory (Ø 5 mm) do steny (krok 1), vzdialenosť otvorov medzi sebou by mala byť 76 mm. Do otvorov zasuňte priložené hmoždinky (krok 2), priložte montážnu dosku (krok 3) a pomocou vrutov (krok 4) ju pripievajte na stenu. Vložte a pripojte do detektoru batériu (vid' obr. 3) a vyskúšajte jeho funkčnosť, vid' Testovací režim.

Ak je detektor funkčný, nasadíte zadnú stranu detektoru na montážny kryt do dvoch fixačných výstupkov a otočíte (krok 5 a 6).

Umiestnenie detektoru (vid' obr. 5)

Two storey dwelling – dvojpodlažné bydlie

Single storey, one sleeping – jednopodlažné bydlie, jedna oblasť pre spanie

Single storey, two sleeping – jednopodlažné bydlie, dve oblasti pre spanie

HALL – chodba

BEDROOM – spálňa

LIVING ROOM – obývacía izba

KITCHEN – kuchyňa

GARAGE – garáž

DINNING ROOM – jedáleň

TV ROOM – TV izba

● Detektory dymu pre čiastočnú ochranu

○ Ďalšie detektory dymu pre lepšie pokrytie

▽ Detektory požiaru

Inštalácia – umiestnenia

Inštaláciu musí vykonávať kompetentná osoba.

Osoba vykonávajúca montáž je zodpovedná za inštaláciu produktu v súlade s platnými predpismi.

V prípade pochybností sa s inštaláciou obráťte na kvalifikovaných profesionálov.

Pre najlepšiu ochranu by mali byť detektory požiaru inštalované ako súčasť kompletného systému požiarnej ochrany, ktorý zahŕňa tiež detektory dymu. Detektor požiaru je vhodný do priestorov, ako sú kotelne, kuchyne, práčovne a garáže, kde prach, výpary a vlhkosť môžu spôsobovať falošné poplchy detektoru dymu. Detektor požiaru by nemal byť inštalovaný v únikových cestách namiesto detektoru dymu.

Detektor požiaru by mal byť umiestnený na strope, ideálne v strede miestnosti.

Nie ďalej ako 5,3 m od najvzdialenejšej steny.

Nie ďalej ako 5,3 m od dverí do akejkoľvek miestnosti, v ktorej by mohlo dôjsť k požiaru.

Nie ďalej ako 5,3 m od ďalšieho detektoru požiaru.

Detektor požiaru neinštalujte na stenu.

Zatvorené dvere a iné prekážky narušujú dráhu tepla k detektoru a môžu zabrániť tomu, aby človek započul poplach na druhej strane zatvorených dverí. Nainštalujte dostatočné množstvo detektorov pre kompenzáciu zatvorených dverí a ďalších prekážok.

Dôrazne doporučujeme inštalovať niekoľko detektorov do objektu, zvýši sa tým šanca na upozornenie na požiar.

Detektor požiaru neumiestňujte:

V blízkosti ventilátorov, kúrenia, dverí, okien atď.

V priestoroch s vysokou vlhkosťou, ako sú kúpeľne a sprchy alebo kde teplota presahuje 39 °C či klesne pod 5 °C.

Na vrchole stropu typu A – mŕtvý vzduch hore môže brániť dymu a teplu včasnému varovaniu detektorom.

Menej ako 30 cm od steny pri montáži na strop.

Menej ako 30 cm od svetidiel alebo rohov miestnosti.

Menej ako 150 cm od žiarivkového svetidla.

Vo veľmi prašných alebo špinavých priestoroch – nečistoty a nadmerná prašnosť môžu zhoršiť citlivosť detektoru.

V miestach, kde by bolo bežné testovanie alebo údržba nebezpečná (napr. nad schodiskom).

Na zle izolované stropy.

V blízkosti objektov, ako sú stropné dekorácie, ktoré by mohli brániť ceste tepla k detektoru.

Nákrs vhodného umiestnenia detektoru (viď obr. 6)

Ceiling – strop

Best here – najvhodnejšie umiestnenie

Never here – nikdy neumiestňovať

Anywhere in this area – inštalujte kdekoľvek v tomto priestore

Not in this area – tu neinštalujte

UVEDENIE DO PREVÁDZKY

Vložte batériu (1 × 9 V) do batériového priestoru na zadnej strane zariadenia.

Používajte len alkalickú batériu, nikdy nepoužívajte nabíjaciu batériu.

Pri vložení batérie do priestoru s plastovými výstupkami dajte pozor na spôsob vloženia a správnu polaritu batérie (viď obr. 3)!

Batéria musí byť celá vložená do batériového priestoru, inak nie je možné nasadiť montážnu podložku! Plastový výstupok v batériovom priestore bráni nasadeniu montážnej podložky, pokiaľ batéria nie je vložená alebo je vložená zle či neúplne.

Vykonajte kontrolu – stlačte dlhšie tlačidlo TEST, musí sa ozvať 3 × krátke pípnutie s pauzou 1,5 sekúnd opakovane počas podržania tlačidla, červená LED bude blikať.

To znamená, že je detektor funkčný.

Prevádzkový stav detektoru je signalizovaný: 1 × bliknutie červenej LED každých 40 sekúnd.

Pokiaľ po stlačení testovacieho tlačidla nezaznie žiadne pípnutie, skontrolujte správnosť pripojenia. Pravdepodobne sa bude jednať o závalu a je potrebné obrátiť sa na servis alebo je vybitá batéria.

TESTOVACÍ REŽIM

V prípade potreby alebo pri každej výmene batérie môžete skontrolovať funkčnosť detektora.

Stlačte dlho tlačidlo TEST, detektor bude pípať a blikať červená LED 3 × za sebou (potom bude nasledovať pauza 1,5 sekundy).

Pokiaľ nebude detektor vydávať akustický signál, skontrolujte funkčnosť batérie a spôsob montáže.

Testovací režim vykonávajte 1 × týždenne, aby ste sa uistili, že je detektor funkčný.

Poznámka:

K testovaniu nepoužívajte otvorený oheň, môže dôjsť k poškodeniu detektora.

Akustický a optický signál pri testovaní slúži iba ako informácia, že je detektor funkčný.

Neznamená to, že bola zistená prítomnosť požiaru.

CHYBOVÝ STAV

Pokiaľ je detektor v chybovom stave, nie je funkčný.

Chybový stav je indikovaný 1 × pípnutím každých 40 sekúnd.

Ihneď vymeňte batériu a skontrolujte, či nie je detektor poškodený, vyčistite otvory detektora napr. vysávačom. Vykonajte test funkčnosti.

Ak aj po výmene batérie bude hlásený chybový stav, obráťte sa na servisné stredisko.

VYBITÁ BATÉRIA

Vybitá batéria v detektore je indikovaná súčasným 1× pípnutím/1× bliknutím červenej LED každých 40 sekúnd minimálne 30 dní, než sa vybije batéria. Ihneď vymeňte batériu. Používajte iba alkalické batérie, nepoužívajte nabíjacie batérie.

Vykonajte test funkčnosti.

Doporučujeme meniť batériu 1× ročne z preventívnych dôvodov.

KONIEC ŽIVOTNOSTI DETEKTORA

Životnosť detektora je 10 rokov od výroby.

Po uplynutí tejto doby nesmie byť používaný a je nutné ho nahradiť novým zariadením.

Dátum nahradenia detektora je uvedený na etikeťe na zadnej strane pri texte „Zariadenie nahradiť“.

Pokiaľ používate viac detektorov, nezabudnite pri všetkých skontrolovať dátum nahradenia za nový!

UPOZORNENIE NA ALARM

V prípade zistenia požiaru začne detektor vydávať akustický/optický signál.

Detektor bude pípať a blikať červená LED 3× za sebou (potom bude nasledovať pauza 1,5 sekundy).

Alarm bude aktívny do doby, než dôjde k vyčisteniu vzduchu.

Akustický signál alarmu je možné dočasne stíšiť – stlačte tlačidlo TEST.

Dôjde k stíšeniu akustického signálu po dobu 8 minút, červená LED blikne každých 40 sekúnd.

Po 8 minútach bude znova aktívny akustický signál do doby, než dôjde k vyčisteniu vzduchu.

Pri zistení alarmu okamžite evakuujte budovu a uistite sa, že všetky osoby opustili budovu.

Nezastavujte sa, aby ste zavolali o pomoc alebo pozbierali svoje veci.

Kontaktujte príslušnú zložku integrovaného záchranného systému.

Počakajte, pokým sa nevyčistí vzduch.

Neodstraňujte batériu a neodpájajte ju, aby ste prerušili mód alarmu – detektor nebude funkčný!

Prehľad možných chybových stavov detektora

Stav	Riešenie
Testovací režim nefunguje.	1. Skontrolujte správne pripojenie batérie. 2. Ak sa závada opakuje, zariadenie reklamujte.
Indikácia alarmu súčasným 1× pípnutím/ 1× bliknutím červenej LED.	1. Batéria je vybitá, vymeňte ju.
Každých 40 sekúnd sa ozve pípnutie alarmu (detektor je v chybovom režime).	1. Vyčistite detektor. 2. Zariadenie reklamujte alebo vymeňte za nové.
Zariadenie vydáva náhodne iný zvuk upozornenia ako obvykle.	1. Vyčistite detektor. 2. Premiestnite detektor. 3. Zariadenie reklamujte alebo vymeňte za nové.

Starostlivosť a údržba

Výrobok je navrhnutý tak, aby pri vhodnom zaobchádzaní spoľahlivo slúžil mnoho rokov. Tu je niekoľko rád pre správnu obsluhu:

- Skôr ako začnete s výrobkom pracovať, pozorne si prečítajte užívateľský manuál.
- Výrobok je nutné po 10 rokoch nahradiť novým, viď dátum výmeny na zadnej strane.
- Výrobok pravidelne čistite – minimálne 1× za mesiac. Vysávačom opatrne vysajte prípadný prach a špinu z ventilačných otvorov výrobku.
- Výrobok sa nesmie farbiť.
- Nevystavujte výrobok priamemu slnečnému svetlu, extrémnemu chladu a vlhku a náhlym zmenám teploty. Znížilo by to presnosť snímania.
- Neumiestňujte výrobok do miest náchylných k vibráciám a otrasom – môžu spôsobiť jeho poškodenie.
- Nevystavujte výrobok nadmernému tlaku, nárazom, prachu, vysokej teplote alebo vlhkosti – môžu spôsobiť poruchu funkčnosti výrobku, kratšiu energetickú výdrž, poškodenie batérií a deformáciu plastových častí.

- Nevystavujte výrobok dažďu ani vlhku, kvapkajúcej a striekajúcej vode.
- Neumiestňujte na výrobok žiadne zdroje otvoreného ohňa, napr. zapálenú sviečku apod.
- Neumiestňujte výrobok na miesta, kde nie je zaistené dostatočné prúdenie vzduchu.
- Nevsúvajte do vetracích otvorov výrobku žiadne predmety, výrobok nezakrývajte.
- Nezasahujte do vnútorných elektrických obvodov výrobku – môžete ho poškodiť a automaticky tým ukončiť platnosť záruky. Výrobok by mal opravovať len kvalifikovaný odborník.
- K čisteniu používajte mierne navlhčenú jemnú utierku. Nepoužívajte rozpúšťadlá ani čistiace prípravky – mohli by poškriabať plastové časti a narušiť elektrické obvody.
- Výrobok neponárajte do vody ani iných kvapalín.
- Pri poškodení alebo vade výrobku nevykonávajte žiadne opravy sami. Predajte ho na opravu do predajne, kde ste ho zakúpili.
- Tento prístroj nie je určený pre používanie osobami (vrátane detí), ktorým fyzická, zmyslová alebo mentálna neschopnosť či nedostatok skúseností a znalostí zabraňuje v bezpečnom používaní prístroja, pokiaľ na ne nebude dohliadnuté, alebo pokiaľ neboli inštruované ohľadom použitia tohto prístroja osobou zodpovednou za ich bezpečnosť. Je nutný dohľad nad deťmi, aby sa zaistilo, že sa nebudú s prístrojom hrať.

Na výrobok bolo vydané prehlásenie o zhode.

Manuál nájdete na stránkach: <http://www.emos.eu/download>.

Servisné stredisko:

EMOS SK s. r. o.
Hlinická 409/22
Bytča
014 01

Závod:

Zhejiang Jiaboer Electronic Technology Co., Ltd
NO.606 South Daqiao Road, Dayuan Town,
Fuyang District, Hangzhou City, Zhejiang Province,
China.

PL | Detektor požaru

Ta instrukcia zawiera ważne informacje bezpieczeństwa o instalacji i użytkowaniu detektora. Prosimy uważnie przeczytać tę instrukcję i bezpiecznie zachować ją na przyszłość. Z obsługą detektora prosimy zapoznać również wszystkich pozostałych użytkowników budynku.

Należy przygotować plan ewakuacji w razie pożaru i co miesiąc przeprowadzić zgodnie z nim ćwiczenia. Wszyscy użytkownicy budynku powinni się zapoznać z sygnałami detektora tak, aby potrafiliby na nie niezwłocznie zareagować.

Ostrzeżenie:

Jeżeli odbywają się u Państwa roboty budowlane, przy których występuje zapylenie, detektor należy zdemontować, aby nie doszło do jego zanieczyszczenia. Jeżeli z jakiegokolwiek powodu nie jest to możliwe, to otwory detektora trzeba zasłonić na czas tych prac, na przykład igielitowym woreczkiem. Zasłonięty detektor może reagować z opóźnieniem tak, że codziennie po zakończeniu prac trzeba go odsłonić.

Informacje techniczne:

Typ czujnika: ogniwo fotoelektryczne

Zgodnie z normą BS 5446-2:2003

Żywotność urządzenia: 10 lat

Temperatura pracy i wilgotność: 0 °C do +65 °C, 5 % do 93 % (bez kondensacji)

Stopień ochrony: IP20

Sygnalizacja akustyczna: > 85 dB w odległości 3 m

Zasilanie: bateria 1 × 9 V (żywość baterii 5 lat)

Pobór prądu: < 8 μA tryb standby, < 28 mA tryb alarmu

Czułość na temperaturę: 54 °C do 65 °C

Wymiary: 47 × 101 × 101 mm

Ciężar: 127 g

Opis detektora (patrz rys. 1)

1 – głośna syrena

3 – przycisk TEST/WYCISZENIE

2 – czerwona dioda LED

Część tylna – podstawa montażowa (patrz rys. 2)

Wkładanie baterii (patrz rys. 3)

Instalacja urządzenia na stropie (patrz rys. 4)

1 – otwory w stropie

4 – wkręty

2 – kołki rozporowe

5 – kierunek dokręcania

3 – podstawa montażowa

6 – kierunek odkręcania

Wykonujemy dwa otwory (\varnothing 5 mm) w stropie (krok 1), odległość między otworami powinna być 76 mm. Do otworów wkładamy kołki rozporowe z kompletu (krok 2), przykładamy podstawę montażową (krok 3) i za pomocą wkrętów (krok 4) przymocowujemy ją do stropu. Wkładamy baterię i podłączamy ją do detektora (patrz rys. 3) oraz kontrolujemy jej działanie, patrz Tryb testowania.

Jeżeli detektor jest sprawny, zakładamy tylną część detektora na podstawę montażową na dwa występy ustalające i obracamy ją (krok 5 i 6).

Lokalizacja detektora (patrz rys. 5)

Two storey dwelling – dom dwukondygnacyjny

Single storey, one sleeping – dom jednokondygnacyjny, jedna sypialnia

Single storey, two sleeping – dom jednokondygnacyjny, dwie sypialnie

HALL – korytarz

BEDROOM – sypialnia

LIVING ROOM – salon

KITCHEN – kuchnia

GARAGE – garaż

DINNING ROOM – jadalnia

TV ROOM – pokój z TV

● Detektory dymu do ochrony częściowej

○ Następne detektory dymu do poprawy ochrony

▽ Detektory pożaru

Instalacja – lokalizacja

Instalacja musi być wykonana przez kompetentną osobę.

Osoba wykonująca montaż jest odpowiedzialna za instalację produktu zgodnie z obowiązującymi przepisami.

W razie wątpliwości dotyczących instalacji prosimy zwrócić się do wykwalifikowanych specjalistów.

W idealnym przypadku detektory pożaru powinny być instalowane jako część kompletnego systemu ochrony przeciwpożarowej, który zawiera również detektory dymu. Detektor pożaru jest przeznaczony do takich pomieszczeń, jak kotłownie, kuchnie, pralnie i garaże, w których pył, opary i wilgoć mogą powodować fałszywe alarmy detektorów dymu. Detektor pożaru nie powinien być instalowany na drogach ucieczki zamiast detektora dymu.

Detektor pożaru powinien być umieszczony na stropie, najlepiej w środku pomieszczenia.

Nie dalej niż 5,3 m od najodleglejszej ściany.

Nie dalej niż 5,3 m od drzwi od któregośkolwiek pomieszczenia, w którym może dojść do pożaru.

Nie dalej niż 5,3 m od następnego detektora pożaru.

Detektora pożaru nie instalujemy na ścianie.

Zamknięte drzwi i inne przeszkody zakłócają drogę ciepła do detektora i mogą przeszkodzić w tym, aby człowiek usłyszał alarm uruchomiony po drugiej stronie zamkniętych drzwi. Instalujemy dostateczną ilość detektorów, aby skompensować możliwość zamknięcia drzwi i istnienie innych przeszkód.

Zdecydowanie zalecamy zainstalowanie wielu detektorów w obiekcie, bo zwiększa to szansę na spowodowanie skutecznego alarmu w przypadku pożaru.

Detektora pożaru nie umieszczamy:

W pobliżu wentylatorów, ogrzewania, drzwi, okien itp.

W pomieszczeniach o dużej wilgotności, którymi są łazienki i natryski albo w których temperatura przekracza 39 °C lub maleje poniżej 5 °C.

Na szczycie stropu typu A – nieruchome powietrze na górze może opóźnić reakcję detektora na dym i temperaturę.

Mniej niż 30 cm od ściany przy montażu na stropie.

Mniej niż 30 cm od opraw oświetleniowych albo naroży pomieszczenia.

Mniej niż 150 cm od opraw świetłówkowych.

W bardzo zapylnych albo brudnych pomieszczeniach – zanieczyszczenia i nadmierne zapylenie mogą pogorszyć czułość detektora.

W miejscach, w których zwykłe testowanie albo konserwacja są niebezpieczne (na przykład nad klatką schodową).

Na źle izolowanych cieplnie stropach.

W pobliżu takich obiektów, jak dekoracje stropu, które mogą zakłócić dopływ ciepła do detektora.

Szkiec zalecanej lokalizacji detektora (patrz rys. 6)

Ceiling – strop

Best here – najlepsza lokalizacja

Never here – nigdy tak nie umieszczać

Anywhere in this area – instalujemy gdziekolwiek w tym obszarze

Not in this area – tutaj nie instalujemy

URUCHOMIENIE DO PRACY

Do pojemnika w tylnej części urządzenia wkładamy baterię (1× 9 V).

Korzystamy tylko z alkalicznych baterii, nigdy nie stosujemy baterii przeznaczonych do doładowania.

Przy wkładaniu baterii do pojemnika z plastikowymi zaczepami zwracamy uwagę na sposób wkładania i poprawną polaryzację baterii (patrz rys. 3)!

Bateria musi być w całości włożona do pojemnika na baterie, bo inaczej nie da się zamknąć obudowy! Plastikowy występ w pojemniku na baterie uniemożliwia zamknięcie obudowy, jeżeli nie ma baterii albo jest włożona źle lub niecałkowicie.

Wykonujemy kontrolę – naciskamy dłużej przycisk TEST, muszą się odezwać 3× krótkie piknięcia w odstępie 1,5 sekund w czasie naciskania przycisku, czerwona dioda LED będzie migać.

To znaczy, że detektor jest sprawny.

Stan pracy detektora jest sygnalizowany: 1× mignięcie czerwonej diody LED co 40 sekund.

Jeżeli po naciśnięciu przycisku testu nie będzie żadnego piknięcia, to trzeba sprawdzić poprawność podłączenia. Prawdopodobnie mamy tu do czynienia z usterką i trzeba się będzie zwrócić do serwisu, ewentualnie bateria jest rozładowana.

TRYB TESTOWANIA

W razie potrzeby albo przy każdej wymianie baterii można sprawdzić działanie detektora.

Naciskamy dłużej przycisk TEST, detektor będzie pikać i będzie migać czerwona dioda LED 3× po sobie (potem nastąpi przerwa 1,5 sekundy).

Jeżeli detektor nie będzie emitować sygnału akustycznego, kontrolujemy stan baterii i sposób jego montażu.

Tryb testowania uruchamiamy 1× tygodniowo, aby sprawdzić, czy detektor jest sprawny.

Uwaga:

Do testowania nie korzystamy z otwartego ognia, bo może to spowodować uszkodzenie detektora.

Sygnal akustyczny o optyczny przy testowaniu służy tylko, jako informacja, że detektor jest sprawny.

Nie oznacza to, że detektor stwierdził pożar.

STAN USTERKI

Jeżeli detektor jest w stanie awarii, to jest niesprawny.

Stan awarii jest sygnalizowany 1× piknięciem co 40 sekund.

Natychmiast wymieniamy baterię i sprawdzamy, czy detektor nie jest uszkodzony, czyścimy otwory detektora, na przykład odkurzaczem. Wykonujemy test działania.

Jeżeli nawet po wymianie baterii będzie zgłaszany komunikat błędu, zwracamy się do ośrodka serwisowego.

ROZŁADOWANA BATERIA

Rozładowana bateria w alarmie jest sygnalizowana jednoczesnym 1× piknięciem/1× mignięciem czerwonej diody LED co 40 sekund przez minimum 30 dni, aż bateria zupełnie się nie rozładuje. Natychmiast wymieniamy baterię. Korzystamy tylko z baterii alkalicznych, nie stosujemy baterii przystosowanych do doładowywania.

Wykonujemy test działania.

Zalecamy wymienić baterię 1× rocznie ze względów profilaktycznych.

KONIEC ŻYWOTNOŚCI DETEKTORA

Żywotność detektora wynosi 10 lat od daty produkcji.

Po upływie tego czasu detektor nie może być używany i trzeba go wymienić na nowe urządzenie. Data wymiany detektora jest umieszczona na tabliczce w tylnej części koło tekstu „Wymiana urządzenia”. Jeżeli korzystamy z kilku detektorów, pamiętajmy o sprawdzeniu u wszystkich daty ich wymiany na nowe urządzenie!

OSTRZEŻENIE O ALARMIE

W przypadku wykrycia dymu detektor zacznie generować sygnał akustyczny/optyczny.

Detektor będzie pikać, a czerwona dioda LED migać 3× po sobie (potem będzie przerwa 1,5 sekundy). Alarm będzie aktywny aż do czasu ustąpienia jego przyczyny.

Akustyczny sygnał alarmu można tymczasowo wyciszyć – nacisnąć przycisk TEST.

Dojdzie do wyłączenia sygnału akustycznego na 8 minut, czerwona dioda LED będzie migać co 40 sekund.

Po 8 minutach sygnał akustyczny będzie ponownie aktywny aż do czasu ustąpienia przyczyny alarmu. Przy stwierdzeniu alarmu należy niezwłocznie ewakuować budynek i sprawdzić, czy wszystkie osoby go opuściły.

Nie zatrzymujemy się, aby wezwać pomoc albo zabrać swoje rzeczy.

Kontaktujemy się z właściwą placówką Zintegrowanego Systemu Ratownictwa.

Czekamy na ustąpienie przyczyny alarmu.

Nie usuwajmy baterii ani jej nie odłączamy, aby przerwać tryb alarmu – detektor nie będzie działał!

Przegląd możliwych stanów awaryjnych detektora

Stan	Rozwiązanie problemu
Tryb testowania nie działa	<ol style="list-style-type: none">1. Kontrolujemy poprawność podłączenia baterii.2. Jeżeli usterka powtarza się, reklamujemy urządzenie.
Sygnalizacja alarmu jednoczesnym 1× piknięciem/1× mignięciem czerwonej diody LED	<ol style="list-style-type: none">1. Bateria jest rozładowana, wymieniamy ją.
Co 40 sekund odzywa się piknięcie alarmu (detektor jest w trybie awaryjnym).	<ol style="list-style-type: none">1. Czyścimy detektor.2. Reklamujemy urządzenie albo wymieniamy na nowe.
Urządzenie wydaje inny ostrzegawczy dźwięk niż zwykle.	<ol style="list-style-type: none">1. Czyścimy detektor.2. Przemieszczamy detektor.3. Reklamujemy urządzenie albo wymieniamy na nowe.

Konserwacja i czyszczenie

Wyrób jest zaprojektowany tak, aby przy właściwym obchodzeniu się z nim mógł służyć przez wiele lat. Dalej zamieszczamy kilka uwag związanych z jego właściwą obsługą:

- Przed uruchomieniem tego wyrobu do pracy, prosimy uważnie przeczytać jego instrukcję użytkownika.
- Wyrób trzeba wymienić po 10 latach na nowy – patrz data wymiany na tylnej ścianie.

- Wyrób należy okresowo czyścić – minimum 1x na miesiąc. Odkurzaczem ostrożnie usuwamy kurz i brud z otworów wentylacyjnych wyrobu.
- Wyrobu nie wolno malować.
- Wyrobu nie wystawiamy na działanie bezpośredniego światła słonecznego, ekstremalne zimno albo wilgoć oraz nie narażamy na nagłe zmiany temperatury. Spowoduje to pogorszenie dokładności wykrywania.
- Wyrobu nie umieszczamy w miejscach narażonych na wibracje i wstrząsy – mogą spowodować jego uszkodzenie.
- Wyrobu nie narażamy na nadmierne naciski i uderzenia, pył, wysoką temperaturę albo wilgotność – mogą one spowodować uszkodzenie wyrobu, zwiększony pobór prądu, uszkodzenie baterii i deformację plastikowych części.
- Nie narażamy wyrobu na działanie deszczu, ani wilgoci lub wody kapiącej i pryskającej.
- Na wyrobie nie ustawiamy żadnych źródeł otwartego ognia, na przykład zapalanej świeczki itp.
- Wyrobu nie umieszczamy w miejscach, w których nie ma dostatecznego przepływu powietrza.
- Do otworów wentylacyjnych w wyrobie nie wsuwamy żadnych przedmiotów, wyrobu nie zakrywamy.
- Nie ingerujemy do wewnętrznych elektronicznych obwodów w wyrobie – możemy je uszkodzić i utracić uprawnienia gwarancyjne. Wyrób może naprawiać wyłącznie przeszkolony specjalista.
- Do czyszczenia używamy lekko zwilżoną, delikatną ściereczkę. Nie korzystamy z rozpuszczalników, ani z preparatów do czyszczenia – mogą one podrapać plastikowe części i uszkodzić obwoły elektroniczne.
- Wyrobu nie zanurzamy jej do wody, ani do innych cieczy.
- Przy uszkodzeniu albo wadzie wyrobu żadnych napraw nie wykonujemy we własnym zakresie. Wyrób przekazujemy do naprawy do sklepu, w którym został zakupiony.
- Tego urządzenia nie mogą obsługiwać osoby (łącznie z dziećmi), których predyspozycje fizyczne, umysłowe albo mentalne oraz brak wiedzy i doświadczenia nie pozwalają na bezpieczne korzystanie z urządzenia, jeżeli nie są one pod nadzorem lub nie zostały poinstruowane w zakresie korzystania z tego urządzenia przez osobę odpowiedzialną za ich bezpieczeństwo. Należy dopilnować, żeby dzieci nie bawiły się tym urządzeniem.



Zgodnie z przepisami Ustawy o ZSEiE zabronione jest umieszczanie łącznie z innymi odpadami zużytego sprzętu oznakowanego symbolem przekreślonego kosza. Użytkownik, chcąc pozbyć się sprzętu elektronicznego i elektrycznego, jest zobowiązany do oddania go do punktu zbierania zużytego sprzętu. W sprzęcie nie znajdują się składniki niebezpieczne, które mają szczególnie negatywny wpływ na środowisko i zdrowie ludzi. Obecność w sprzęcie niebezpiecznych substancji, mieszanin oraz części składowych ma potencjalny (szkodliwy) wpływ dla środowisko i zdrowie ludzi.

Na wyrób została wydana Deklaracja zgodności.

Instrukcja znajduje się na stronach: <http://www.emos.eu/download>.

Ośrodek serwisowy:

EMOS spol. s r.o.
Lipnická 2844
Přerov
750 02

Wytwórcza:

Zhejiang Jiaboer Electronic Technology Co., Ltd
NO.606 South Daqiao Road, Dayuan Town,
Fuyang District, Hangzhou City, Zhejiang Province,
China.

HU | Tűzérzékelő

A kézikönyv fontos biztonsági tudnivalókat tartalmaz a füstérzékelő beszerelésével és működésével kapcsolatban. Olvassuk el figyelmesen ezt a kézikönyvet, és őrizzük meg a későbbi használatra. Ismertessük meg az épület többi lakójával is az érzékelő működését.

Készítsünk tűzriadó és kiürítési tervet, és havonta gyakoroljuk. Az épület minden lakójának meg kell ismernie az érzékelő jelzéseit, hogy haladéktalanul tudjon reagálni azokra.

Figyelmeztetés:

Porral járó építési munkálatok előtt a szennyeződés megelőzése érdekében szereljük le az érzékelőt. Ha ez valamilyen okból nem lehetséges, akkor a munka idejére fedjük le pl. nejlonzacskóval az érzékelő lyukait. A lefedett érzékelő reakcióideje megnőhet, ezért a munka befejezése után minden nap tegyük szabaddá.

Műszaki jellemzők:

Érzékelő típusa: fotoelektronikus cella

Megfelel a BS 5446-2:2003 szabványnak

A berendezés élettartama: 10 év

Üzemi hőmérséklet és páratartalom: 0 °C és +65 °C, valamint 5 % és 93 % között (kondenzáció nélkül)

Védelmi fokozat: IP20

Hangriasztás: > 85 dB 3 m távolságban

Tápellátás: 1 db 9 V-os elemről (elem élettartama: 5 év)

Fogyasztás: < 8 µA standby üzemmódban, < 28 mA riasztás üzemmódban

Hőmérsékleti érzékenységi: 54 °C és 65 °C között

Méret: 47 × 101 × 101 mm

Tömeg: 127 g

Az érzékelő leírása (l. 1. ábra)

1 – hangos sziréna

3 – TEST (TESZT)/NÉMÍTÁS gomb

2 – piros LED

Hátoldal – szerelőfedél (l. 2. ábra)

Az elem behelyezése (l. 3. ábra)

A készülék felszerelése mennyezetre (l. 4. ábra)

1 – furatok a mennyezetben

4 – csavarok

2 – tiplik

5 – meghúzás iránya

3 – szerelőfedél

6 – meglazítás iránya

Fúrjunk két (ø 5 mm) lyukat a falba (1. lépés), 76 mm-es furattávolsággal.

Helyezzük be a tartozék tipliket a furatokba (2. lépés), igazítsuk helyére a rögzítőlapot (3. lépés), és csavarozzuk fel a falra (4. lépés). Helyezzük be és csatlakoztassuk az elemet az érzékelőhöz (l. 3. ábra), és teszteljük a működést, l. Teszt üzemmód.

Ha az érzékelő működőképes, illesszük az érzékelő hátoldalát a szerelőfedélhez a két rögzítőfüllel, és forgassuk el (5. és 6. lépés).

Az érzékelő elhelyezése (l. 5. ábra)

Two storey dwelling – kétszintes lakás

Single storey, one sleeping – egyszintes lakás, egy hálóhelyiség

Single storey, one sleeping – egyszintes lakás, két hálóhelyiség

HALL – folyosó

BEDROOM – hálószoba

LIVING ROOM – nappali szoba

KITCHEN – konyha

GARAGE – garázs

DINNING ROOM – étkező

TV ROOM – TV-szoba

● Füstérzékelők a részleges védelemért

○ További füstérzékelők a jobb lefedettségért

▽ Tűzérzékelők

Felszerelés – elhelyezés

A felszerelést csak szakember végezheti.

A felszerelést végző személy felel azért, hogy a terméket a vonatkozó előírásoknak megfelelően szerelje fel.

Kétségek esetén bizzuk a szerelést szakképzett szakemberre.

A legjobb védelem érdekében a tűzérzékelőket füstérzékelőkkel kiegészített teljes tűzvédelmi rendszer részeként telepítjük. A tűzérzékelő olyan helyiségekben használható, mint a kazánházak, konyhák, mosodák és garázsok, ahol a füstérzékelő a por, gőz és nedvesség miatt téves riasztást adhatna. A menekülési útvonalakat nem szabad tűzérzékelővel felszerelni füstérzékelő helyett.

A tűzérzékelőt a mennyezeten kell elhelyezni, ideális esetben a szoba közepén.

Legfeljebb 5,3 m távolságra a legtávolabbi faltól.

Legfeljebb 5,3 m-re bármely olyan helyiség ajtajától, ahol tűz keletkezhet.

Legfeljebb 5,3 m távolságra a következő tűzérzékelőtől.

Ne szereljük falra tűzérzékelőt.

A zárt ajtók és egyéb akadályok megnehezítik, hogy a hő az érzékelőhöz jusson, és megakadályozhatják, hogy valaki meghallja a riasztást a zárt ajtó másik oldalán. Szereljük fel elegendő érzékelőt a zárt ajtók és egyéb akadályok ellentételezésére.

Nyomatékosan javasoljuk több érzékelő felszerelését az épületben, ez növeli a sikeres tűzjelzés esélyét.

Ne helyezzünk tűzérzékelőt:

Ventilátor, fűtőtest, ajtó, ablak stb. közelébe.

Magas páratartalmú helyiségekbe, például fürdőszobába és zuhanyzóba, vagy ahol a hőmérséklet meghaladhatja a 39 °C-ot vagy 5 °C alá eshet.

A alakú mennyezet csúcsába – a felső holtter levegője megakadályozhatja, hogy a füstöt és a hőt az érzékelő ideje korán észlelje.

Mennyezetre történő szerelés esetén kevesebb, mint 30 cm-re a faltól.

30 cm-nél kisebb távolságra világítótestektől vagy szobasarkoktól.

Kevesebb, mint 150 cm-re fénycsöves lámpától.

Nagyon poros vagy piszkos helyiségekbe – a szennyeződés és a túlzott por ronthatja az érzékelő érzékenységét.

Olyan helyekre, ahol a rutin tesztelés vagy karbantartás veszélyes lehet (pl. lépcsők fölél).

Rosszul szigetelt mennyezetre.

Olyan tárgyak közelébe, mint például mennyezeti dekorációk, amelyek akadályozhatják a hő eljutását az érzékelőhöz.

Az érzékelő helyes elhelyezése (l. 6. ábra)

Ceiling – mennyezet

Best here – optimális elhelyezés

Never here – ide sose

Anywhere in this area – ezen a területen bárhova

Not in this area – erre a területre ne

ÜZEMBEHELYEZÉS

Helyezzük az elemeket (1 db 9 V-os) a készülék hátulján lévő elemtartó rekeszbe.

Kizárólag tartós (alkáli) elemet használjunk, ne újratölthető akkumulátort.

Az elem behelyezése során az elemtartóba ügyeljünk a behelyezés módjára és az elem helyes polaritására (l. 3. ábra).

Az elemet teljesen be kell sülyeszteni az elemtartóba, ellenkező esetben a rögzítőlap nem szerelhető fel.

Az elemtartó rekeszben lévő műanyag nyúlvány nem engedi a rögzítőlap felszerelését, ha nincs behelyezve elem, vagy ha rosszul, vagy nem megfelelően van besülyesztve.

Teszteljük – nyomjuk hosszan a TEST (teszt) gombot: benyomott gomb mellett ismételt 3 rövid hangjelzés hallatszik 1,5 másodperces szünettel, a piros LED villog.

Ez azt jelenti, hogy az érzékelő működőképes.

Az érzékelő működési állapotát a következők jelzik: 40 másodpercenként 1-szer felvillan a piros LED.

Ha a tesztgomb megnyomása után nem hallatszik hangjelzés, ellenőrizzük a csatlakozást. Valószínűleg meghibásodott, és a szervizhez kell fordulni, vagy az elem lemerült.

TESZTÜZEMMÓD

Szükség esetén, vagy az elem cseréjekor ellenőrizhetjük az érzékelő működőképességét.

Nyomjuk hosszan a TEST (teszt) gombot: az érzékelő sípol és ismétlődően, egymás után 3-szor felvilan a piros LED (ezt 1,5 másodperces szünet követi).

Ha az érzékelő nem ad hangjelzést, ellenőrizzük az elemet és a bekötési módot.

Hetente 1-szer teszteljük, hogy megbizonyosodjunk a riasztó működőképességéről.

Megjegyzés: Ne használjunk nyílt lángot a teszteléshez, mert az károsíthatja az érzékelőt. A hang- és fényjelzés a tesztelés során csupán az érzékelő működőképességét jelzi. Nem jelenti tűz észlelését.

HIBAÁLLAPOT

Ha az érzékelő hibaállapotban van, nem működőképes.

A hibaállapotot 40 másodpercenkénti egy sípolással jelzi.

Azonnal cseréljük ki az elemet és ellenőrizzük, hogy az érzékelő nem sérült-e, tisztítsuk meg az érzékelő nyílásait pl. porszívóval. Ellenőrizzük az érzékelő működőképességét.

Ha a készülék elemcseréje után is hibaállapotot jelez, lépünk kapcsolatba a szervizközponttal.

LEMERÜLT ELEM

Az érzékelőben lévő elem alacsony töltöttségét 40 másodpercenként 1 sípolás/1 piros LED villanás jelzi legalább 30 napon át, mielőtt az elem teljesen lemerül. Azonnal cseréljük ki az elemet. Kizárólag tartós (alkáli) elemet használjunk, ne újratölthető akkumulátort.

Ellenőrizzük az érzékelő működőképességét.

Elővigyázatosságból javasolt évente 1-szer elemet cserélni.

AZ ÉRZÉKELŐ ÉLETTARTAMA

Az érzékelő élettartama a gyártástól számított 10 év.

Ezen idő elteltével nem szabad használni, és ki kell cserélni egy új készülékre.

Az érzékelő cseréjének dátuma a hátoldalon lévő címkén van feltüntetve a „Készülék cseréje” felirat mellett”.

Ha több érzékelőt használunk, mindegyikén ellenőrizzük a csere esedékességét!

RIASZTÁSI ÉRTESETÉS

Tűz észlelése esetén az érzékelő hang és fényjelzést ad ki.

Az érzékelő sípol és ismétlődően, egymás után 3-szor felvilan a piros LED (ezt 1,5 másodperces szünet követi).

A riasztás mindaddig aktív, amíg a levegő újra tiszta nem lesz.

A riasztás hangjelzése ideiglenesen elnémítható a TEST (teszt) gomb megnyomásával.

A hangjelzés 8 percre elnémul, közben a piros LED 40 másodpercenként felvilan.

8 perc elteltével a riasztás újra mindaddig aktív lesz, amíg a levegő újra ki nem tisztul.

Riasztás esetén haladéktalanul hagyjuk el az épületet, és győződjünk meg arról, hogy minden személy elhagyta az épületet.

Ne álljunk meg segítséget hívni vagy a holminkat összeszedni.

Vegyük fel a kapcsolatot a megfelelő segélyszolgálattal.

Várjuk meg, amíg a levegő kitisztul.

A riasztás megszakításához ne távolítsuk el az akkumulátort, és ne húzzuk ki – az érzékelő működésképtelenné válik!

Az érzékelő lehetséges hibaállapotai

Állapot	Megoldás
Nem működik a tesztüzemmód.	1. Ellenőrizzük, hogy az elem megfelelően csatlakozik-e. 2. Ha a meghibásodás ismétlődik, jelentsük a készülék hibáját.

Állapot	Megoldás
Riasztásjelzés egyidejű 1-szeri sípolással/ 1-szeri piros LED villanással.	1. Az elem lemerült, cseréljük ki.
A riasztó 40 másodpercenként csipog egyet (az érzékelő hiba üzemmódban van).	1. Tisztítsuk meg az érzékelőt. 2. Jelentsük a készülék meghibásodását vagy cseréljük ki újra.
A készülék véletlenszerű, a szokásostól eltérő hangot ad ki.	1. Tisztítsuk meg az érzékelőt. 2. Helyezzük át az érzékelőt. 3. Jelentsük be a készülék meghibásodását vagy cseréljük ki újra.

Tisztítás és karbantartás

A készülék rendeltetésszerű használat esetén évekig megbízhatóan fog működni. Néhány tipp a megfelelő kezeléshez:

- Mielőtt elkezdjük a terméket használni, gondosan olvassuk el a használati útmutatót.
- A készüléket 10 év elteltével cseréljük ki újra, l. a hátoldalon található csere dátumot.
- A készüléket rendszeresen – legalább havonta 1-szer – tisztítsuk meg. Porszívóval óvatosan szívjuk ki a port és a szennyeződést a termék szellőzőnyílásaiból.
- A készüléket tilos lefesteni!
- Ne tegyük ki a terméket közvetlen napfénynek, szélsőséges hidegnek vagy páratartalomnak, vagy hirtelen hőingásoknak. Ezáltal csökkenne az érzékelés pontossága.
- Ne helyezzük a terméket rezgésnek és rázkódásoknak kitett helyre, mert ezek károsíthatják.
- Ne tegyük ki a terméket túlzott nyomásnak, ütésnek, pornak, magas hőmérsékletnek vagy páratartalomnak, mert ezek a termék hibás működéséhez vezethetnek, csökkenthetik az üzemidőt, megrongálhatják az elemeket és deformálhatják a műanyag alkatrészeket.
- Ne tegyük ki a terméket esőnek, nedvességnek, csöpögő vagy fröccsenő víznek.
- Ne helyezzünk a termékre nyílt tűzforrást, pl. égő gyertyát stb.
- Ne helyezzük a terméket olyan helyre, ahol nem biztosított az elégséges légáramlás.
- Ne dugjunk semmilyen tárgyat a termék szellőzőnyílásába, ne takarja le a készüléket.
- Ne módosítsuk a termék belső áramkörreit, mert megsérülhetnek, és a garancia automatikusan érvényét veszíti. A terméket kizárólag szakképzett szerelő javíthatja.
- Tisztításához használjunk enyhén benedvesített puha törlőruhát. Ne használjunk oldószereket és tisztítószereket, mert megkarcolhatják a műanyag részeket és károsíthatják az áramköröket.
- A terméket ne merítsük vízbe, se más folyadékba.
- A termék sérülése vagy meghibásodása esetén ne próbáljuk saját magunk megjavítani. Adjuk át szervizelésre abban az üzletben, ahol vettük.
- A készüléket nem használhatják felügyelet vagy a biztonságukért felelős személyektől kapott megfelelő tájékoztatás nélkül korlátozott fizikai, érzékszervi vagy értelmi képességű vagy tapasztalatlan személyek (beleértve a gyerekeket), akik nem képesek a készülék biztonságos használatára! Gondoskodjunk a gyerekek felügyeletéről, hogy ne játszhassanak a készülékkel.

A készülék megfelelőségi nyilatkozattal rendelkezik.

A kézikönyv a következő oldalon található: <http://www.emos.eu/download>.

Szervizközpont:

EMOS spol. s r.o.
Lipnická 2844
Přerov
750 02

Gyár:

Zhejiang Jiaboer Electronic Technology Co., Ltd
NO.606 South Daqiao Road, Dayuan Town,
Fuyang District, Hangzhou City, Zhejiang Province,
China.

SI | Detektor požara

Navodila vsebujejo pomembne varnostne informacije o namestitvi in delovanju detektorja. Navodila pozorno preberite in jih shranite za potrebe v prihodnje. Z upravljanjem detektorja seznanite tudi vse ostale stanovalce v stavbi.

Izdelajte evakuacijski načrt za primer požara in ga vsak mesec vadite. Vsi stanovalci v stavbi naj se s signali detektorja seznanijo, da se na njih znajo nemudoma odzvati.

Opozorilo:

Če pri vas potekajo gradbena dela, pri katerih se praši, bi mogli detektor odstraniti, da ne pride do poškodbe le-tega. Če to iz kakšnega razloga ni možno, je treba odprtine detektorja po čas del pokriti npr. s plastično vrečko. Pri pokritem detektorju lahko pride do zakasnitve odziva, zato ga vsak dan po končanem delu odkrijte.

Tehnični podatki:

Tip senzorja: foto-elektronska celica

V skladu s standardom BS 5446-2:2003

Življenjska doba naprave: 10 let

Delovna temperatura in vlažnost: 0 °C do +65 °C, 5 % do 93 % (brez kondenzacije)

Razred zaščite: IP20

Zvočna signalizacija: > 85 dB v razdalji 3 m

Napajanje: 1 × 9 V baterija (življenjska doba baterije 5 let)

Poraba: < 8 µA način pripravljenosti, < 28 mA način alarma

Občutljivost temperature: 54 do 65 °C

Dimenzije: 47 × 101 × 101 mm

Teža: 127 g

Opis detektorja (glej sliko 1)

1 – glasna sirena

2 – rdeča LED dioda

3 – tipka TEST/UTIŠANJE

Zadnji del – montažni pokrov (glej sliko 2)

Vstavitev baterije (glej sliko 3)

Namestitve naprave na strop (glej sliko 4)

1 – odprtine v stropu

2 – zidni vložki

3 – montažni pokrov

4 – vijaki

5 – smer privijanja

6 – smer odvijanja

V steno izvrtajte (korak 1) dve izvrtini (ø 5 mm), medsebojna razdalja med odprtinami naj bo 76 mm.

V odprtini vstavite priložena zidna vložka (korak 2), pritrdite montažno ploščo (korak 3) in jo z vijaki (korak 4) pritrdite na steno. V detektor vstavite in priključite baterijo (glejte sliko 3) ter preizkusite njeno delovanje, glej Testni način.

Če je detektor delujoč, namestite hrbtno stran detektorja na montažni pokrov v dva pritrdilna jezička in obrnite (koraka 5 in 6).

Lokacija detektorja (glej sliko 5)

Two storey dwelling – dvonadstropna hiša

Single storey, one sleeping – enonadstropna hiša, en spalni prostor

Single storey, two sleeping – enonadstropna hiša, dva spalna prostora

HALL – hodnik

BEDROOM – spalnica

LIVING ROOM – dnevna soba

KITCHEN – kuhinja

GARAGE – garaža

DINNING ROOM – jedilnica

TV ROOM – TV soba

- Detektorji dima za delno zaščito
- Dodatni detektorji dima za boljšo pokritost
- ▽ Detektorji požara

Namestitev – lociranje

Namestitev mora izvesti usposobljena oseba.

Oseba, ki namestitev izvaja, je odgovorna za instalacijo izdelka v skladu z veljavnimi predpisi.

V primeru dvomov se z namestitvijo obrnite na usposobljene strokovnjake.

Za najboljšo zaščito morajo biti detektorji požara nameščeni kot del popolnega protipožarnega sistema, ki vključuje tudi detektorje dima. Detektor požara je primeren za prostore, kot so kotlovnice, kuhinje, pralnice in garaže, kjer prah, hlapi in vlaga lahko povzročijo lažne alarme detektorja dima. Namesto detektorja požara na evakuacijskih poteh ne smete namestiti detektorja požara.

Detektor požara mora biti nameščen na stropu, najbolje na sredini prostora.

Največ 5,3 m od skrajne zunanje stene.

Največ 5,3 m od vrat kateregakoli prostora, kjer bi lahko izbruhnil požar.

Največ 5,3 m od drugega javljalnika požara.

Detektorja požara ne namestite na steno.

Zaprta vrata in druge ovire ovirajo pot toplote do detektorja in lahko preprečijo, da bi oseba na drugi strani zaprtih vrat slišala alarm. Namestite dovolj detektorjev, da bodo zagotovili nadomestitev zaprtih vrat in drugih ovir.

Priporočamo, da v stavbo namestite več detektorjev, saj boste tako povečali možnost, da boste opozorjeni na požar.

Ne namestite detektorja požara:

V bližini ventilatorjev, grelnikov, vrat, oken itd.

V prostorih z visoko vlažnostjo, kot so kopalnice in tuši, ali tam, kjer temperatura preseže 39 °C ali pade pod 5 °C.

Na vrhu stropa tipa A – mrtvi zrak na vrhu lahko prepreči delovanje detektorja za zgodnje opozarjanje na dim in toploto.

Manj kot 30 cm od stene, če je nameščen na strop.

Manj kot 30 cm od svetil ali kotov prostora.

Manj kot 150 cm od fluorescenčne svetilke.

V zelo prašnih ali umazanih prostorih – umazanija in preveč prahu lahko zmanjšata občutljivost detektorja.

Na mestih, kjer bi bilo običajno testiranje ali vzdrževanje nevarno (npr. nad stopniščem).

Na slabo izolirane stropce.

V bližini predmetov, kot so stropni okraski, ki bi lahko ovirali pot toplote do detektorja.

Risba primerne lokacije detektorja (glej sliko 6)

Ceiling – strop

Best here – najprimernejše mesto

Never here – nikoli ne nameščati

Anywhere in this area – namestite kjerkoli v tem prostoru

Not in this area – ne nameščajte tukaj

AKTIVIRANJE NAPRAVE

Baterijo (1× 9 V) vstavite v prostor za baterije na zadnji strani naprave.

Uporabljajte le alkalno baterijo, nikoli ne uporabljajte polnilne baterije.

Pri vstavljanju baterije v prostor s plastičnimi jezički bodite pozorni na način vstavljanja in pravilno polarnost baterije (glej sliko 3)!

Baterija mora biti popolnoma vstavljena v prostor za baterijo, sicer ni mogoče namestiti pritrdilne podložke!

Plastični jeziček v prostoru za baterijo preprečuje vstavev montažne ploščice, če baterija ni vstavljena ali je vstavljena nepravilno ali nepopolno.

Preverjanje – pritisnite in držite gumb TEST, medtem ko gumb držite pritisnjen, se mora 3× zaslišati kratek zvočni signal s pavzo 1,5 sekunde, rdeča dioda LED bo utripala.

To pomeni, da detektor deluje.

Stanje delovanja detektorja je prikazano: 1× utrip rdeče dioda LED vsakih 40 sekund.

Če se ob pritisku na testni gumb ne oglasi noben zvočni signal, preverite, ali je priključitev pravilna. Verjetno gre za napako in se morate obrniti na servisno službo ali pa je baterija izpraznjena.

PREIZKUSNI NAČIN

Funkcionalnost detektorja lahko preverite po potrebi ali vsakič, ko zamenjate baterijo.

Dolgo pritisnite tipko TEST, detektor bo zapiskal in rdeča dioda LED bo 3× zapored utripnila (sledi 1,5-sekundni premor).

Če detektor ne bo oddajal zvočnega signala, preverite delovanje baterij in način namestitve.

Preizkusni način izvajajte 1× na teden, da preverite, ali detektor deluje.

Opomba:

Za testiranje ne uporabljajte odprtega ognja, saj lahko poškoduje detektor.

Zvočni in optični signal pri preverjanju služita le kot informacija, da detektor deluje.

To ne pomeni, da je bil zaznan požar.

STANJE NAPAKE

Če je detektor v stanju napake, ne deluje.

Stanje napake signalizira 1× pisk vsakih 40 sekund.

Baterijo takoj zamenjajte in preverite, ali detektor ni poškodovan, očistite odprtine detektorja npr. s sesalnikom. Izvedite preizkus delovanja.

Če bo tudi po zamenjavi baterij nakazano stanje napake, se obrnite na servisni center.

IZPRAZNJENA BATERIJA

Izpraznjena baterija v detektorju je signalizirana s kratnim 1× piskom/1× utripanjem rdeče diode LED vsakih 40 sekund vsaj 30 dni, dokler se baterija ne izprazni. Baterijo takoj zamenjajte. Uporabljajte le alkalne baterije enakega tipa, ne uporabljajte polnilnih baterij.

Izvedite preizkus delovanja.

Svetujemo, da se baterija iz previdnostnih razlogov menja 1× letno.

KONEC ŽIVLJENJSKE DOBE DETEKTORJA

Življenjska doba detektorja je 10 let od proizvodnje.

Po preteku tega obdobja ga ne smete uporabljati in ga morate zamenjati z novo napravo.

Datum zamenjave detektorja je naveden na nalepki na zadnji strani naprave z besedilom „Zamenjaj napravo“.

Če uporabljate več kot en detektor, preverite datum zamenjave za vse detektorje!

OPOZORILO NA ALARM

V primeru zaznave požara začne detektor oddajati zvočni/optični signal.

Detektor bo zapiskal in rdeča dioda LED bo 3× zapored utripnila (sledi 1,5-sekundni premor).

Alarm ostane aktiven, dokler se zrak ne očisti.

Zvočni alarmni signal lahko začasno utišate – pritisnite gumb TEST.

Zvočni signal utihne za 8 minut, rdeča dioda LED utripa vsakih 40 sekund.

Po 8 minutah bo zvočni signal ponovno aktiven, dokler se zrak ne očisti.

Če je zaznan alarm, takoj evakuirajte stavbo in poskrbite, da so vse osebe zapustile stavbo.

Ne ustavljajte se, da bi poklicali na pomoč ali pobrali svoje stvari.

Kontaktirajte ustrezno enoto intervencijske službe.

Počakajte, da se zrak očisti.

Baterije ne odstranjujte ali je ne odklopite, da bi prekinili način alarma – detektor ne bo deloval!

Pregled možnih stanj napake detektorja

Stanje	Rešitev
Preizkusni način ne deluje.	1. Preverite, ali je baterija pravilno priključena. 2. Če se napaka ponovi, napravo reklamirajte.

Stanje	Rešitev
Signalizacija alarma s hkratnim 1× piskom/ 1× utripanjem rdeče diode LED.	1. Baterija je izpraznjena, zamenjajte jo
Alarm se oglasi vsakih 40 sekund (detektor je v načinu napake).	1. Detektor očistite. 2. Napravo reklamirajte ali jo zamenjajte z novo.
Naprava naključno odda drugačen opozorilni zvok kot običajno.	1. Detektor očistite. 2. Prestavite detektor. 3. Napravo reklamirajte ali jo zamenjajte z novo.

Skrb in vzdrževanje

Izdelek je zasnovan tako, da ob primerni uporabi zanesljivo deluje vrsto let. Tu je nekaj nasvetov za pravilno uporabo:

- Preden začnete izdelek uporabljati, pozorno preberite navodila za uporabo.
- Izdelek je po 10 letih treba nadomestiti z novim, glej datum proizvodnje na zadnji strani.
- Izdelek redno čistite – vsaj 1× na mesec.. S sesalnikom previdno posesajte prah in umazanijo iz prezračevalnih odprtin izdelka.
- Izdelka se ne sme barvati.
- Izdelka ne izpostavljajte neposredni sončni svetlobi, skrajnemu mrazu, vlagi in naglim spremembam temperature. To bi znižalo natančnost snemanja.
- Izdelka ne nameščajte na mesta, ki so nagnjena k vibracijam in pretresom – to lahko povzroči poškodbe.
- Izdelka ne izpostavljajte prekomernemu tlaku, sunkom, prahu, visokim temperaturam ali vlagi – lahko povzročijo poškodbe na kateri izmed funkcij izdelka, krajšo energetsko vzdržljivost, poškodbo baterij in deformacije plastičnih delov.
- Izdelka ne izpostavljajte dežju ali vlagi, kapljajoči in brizgajoči vodi.
- Na izdelek ne postavljajte virov odprtega ognja, npr. prižgane svečke ipd.
- Izdelka ne postavljajte na mesta, kjer ni zadostnega kroženja zraka.
- V prezračevalne odprtine ne vtikajte nobenih predmetov, izdelka ne pokrivajte.
- Ne posegajte v notranjo električno napeljavo izdelka – lahko ga poškodujete in s tem prekinite veljavnost garancije. Izdelek sme popravljati le usposobljen strokovnjak.
- Za čiščenje uporabljajte zmerno navlaženo blago krpo. Ne uporabljajte raztopin ali čistilnih izdelkov – lahko poškodujejo plastične dele in električno napeljavo.
- Izdelka ne potaplajte v vodo ali v druge tekočine.
- Pri poškodbah ali napaki izdelka ne popravljajte sami. Predajte ga v popravilo v trgovino, kjer ste ga kupili.
- Naprave ne smejo uporabljati osebe (vključno otrok), ki jih fizična, čutna ali mentalna nesposobnost ali pomanjkanje izkušenj, in znanj ovirajo pri varni uporabi naprave, če pri tem ne bodo nadzorovane, ali če jih o uporabi naprave ni poučila oseba, ki je odgovorna za njihovo varnost. Nujen je nadzor nad otroki, da bo zagotovljeno, da se ne bodo z napravo igrali.

Za izdelek je bila izdana izjava o skladnosti.

Priročnik je na voljo na spletnem mestu: <http://www.emos.eu/download>.

Servisni center:

EMOS spol. s r.o.
Lipnická 2844
Přerov
750 02

Obrat:

Zhejiang Jiaboer Electronic Technology Co., Ltd
NO.606 South Daqiao Road, Dayuan Town,
Fuyang District, Hangzhou City, Zhejiang Province,
Kitajsko.

RS|HR|BA|ME | Detektor požara

Ovaj priručnik sadrži važne sigurnosne informacije za ugradnju i rukovanje detektorom. Pažljivo pročitajte ovaj priručnik i pohranite ga na sigurno mjesto za buduću upotrebu. Upoznajte ostale stanare zgrade s radom detektora.

Izradite plan evakuacije za slučaj požara i provodite vježbu svakog mjeseca. Svi stanari zgrade trebaju biti upoznati sa signalima detektora kako bi odmah mogli reagirati na njih.

Pozor:

Ako se u vašem prostoru izvode građevinski radovi koji stvaraju mnogo prašine, uklonite detektor kako biste ga zaštitili od prljavštine. Ako to iz nekog razloga nije moguće, prekriti otvore detektora za vrijeme trajanja radova plastičnom vrećicom ili sličnim pokrivalom. Pokriveni detektor može imati odgođenu reakciju. Otkrijte ga svakog dana po završetku radova.

Tehnički podaci:

Vrsta senzora: s fotoelektričnom ćelijom

U skladu sa standardom BS 5446-2:2003

Trajanje uređaja: 10 godina

Radna temperatura i vlaga: 0 °C do +65 °C, 5 % do 93 % (bez kondenzacije)

Stupanj zaštite: IP20

Zvučna signalizacija: > 85 dB na udaljenost od 3 m

Napajanje: 1x 9 V baterija (trajanje baterije 5 godina)

Potrošnja električne energije: < 8 µA u načinu mirovanja, < 28 mA u načinu alarma

Temperaturna osjetljivost: 54 °C do 65 °C

Dimenzije: 47 × 101 × 101 mm

Težina: 127 g

Opis detektora (Pogledajte sl. 1)

1 – glasna sirena

3 – gumb TEST/UTIŠAJ

2 – crvena LED dioda

Stražnja strana – Nosač za ugradnju (Pogledajte sl. 2)

Umetanje baterije (Pogledajte sl. 3)

Ugradnja uređaja na strop (Pogledajte sl. 4)

1 – rupe na stropu

4 – vijci

2 – tiple

5 – smjer pritezanja

3 – nosač za ugradnju

6 – smjer popuštanja

Izbušite dvije rupe (ø 5 mm) u stropu (korak 1); udaljenost između rupa mora biti 76 mm.

Umetnite isporučene tiple (korak 2) u rupe, postavite nosač za ugradnju (korak 3) i pričvrstite ga na zid pomoću vijaka (korak 4). Umetnite i spojite bateriju na detektor (pogledajte sl. 3) i testirajte njen rad; pogledajte Testni način rada.

Ako detektor radi, postavite stražnju stranu detektora na nosač za ugradnju, stavite ga tako da sjedne na dvije izbočine, a zatim ga okrenite (korak 5 i 6).

Postavljanje detektora (Pogledajte sl. 5)

Two-storey house – Dvoetažna kuća

Single-storey house, single bedroom – Jednoetažna kuća, zasebna spavaća soba

Single-storey house, two bedrooms – Jednoetažna kuća, dvije spavaće sobe

HALL – HODNIK

BEDROOM – SPAVAĆA SOBA

LIVING ROOM – DNEVNI BORAVAK

KITCHEN – KUHINJA

GARAGE – GARAŽA

DINING ROOM – BLAGOVAONICA

TV ROOM – DNEVNI BORAVAK

- Detektori dima za djelomičnu zaštitu
- Dodatni detektori dima za bolju pokrivenost
- ▽ Detektori požara

Ugradnja – Postavljanje

Mora postaviti stručna osoba.

Osoba koja obavlja ugradnju odgovorna je za ugradnju proizvoda sukladno važećim zakonskim propisima.

Ako niste sigurni, ugradnju prepustite osposobljenom stručnjaku.

Za bolju zaštitu potrebno je postaviti detektore požara u sklopu cjelovitog sustava zaštite od požara koji uključuje i detektore dima. Detektor požara prikladan je za upotrebu u područjima kao što su kotlovnice, kuhinje, praonice rublja ili garaže gdje prašina, dim ili vlaga mogu uzrokovati lažne alarme u detektorima dima. Detektori požara ne bi se trebali postavljati duž ruta za evakuaciju umjesto detektora dima.

Detektor požara trebao bi biti ugrađen na strop, idealno na sredini prostorije.

Ne dalje od 5,3 m od najudaljenijeg zida.

Ne dalje od 5,3 m od vrata bilo koje druge prostorije u kojoj bi moglo doći do požara.

Ne dalje od 5,3 m od sljedećeg detektora požara.

Ne postavljajte detektor požara na zid.

Zatvorena vrata i druge prepreke ometaju put između topline i detektora i mogu spriječiti osobe da čuju alarm s druge strane zatvorenih vrata. Postavite dovoljan broj detektora za kompenzaciju zatvorenih vrata i drugih prepreka.

Vrlo je preporučljivo ugraditi više detektora u objekt kako bi se povećala mogućnost pravovremenog otkrivanja požara.

Ne postavljajte detektor požara:

Blizu ventilatora, grijača, vrata, prozora itd.

U područjima s visokom vlagom, kao što su kupaonice i tuševi, ili na mjestima gdje temperatura prelazi 39 °C ili pada ispod 5 °C.

Na vrhu stropa u obliku slova A – mrtvi zrak na vrhu može spriječiti da dim i toplina dođu do detektora na vrijeme da aktiviraju alarm.

Manje od 30 cm od zida kada se ugradi na strop.

Manje od 30 cm od svjetala ili kutova prostorije.

Manje od 150 cm od svjetla fluorescentne lampe.

U vrlo prašnjavim ili prljavim područjima – prljavština i prašina mogu smanjiti osjetljivost detektora.

Na mjestima gdje bi rutinsko testiranje ili održavanje bilo opasno (na primjer iznad stubišta).

Na slabo izoliranim stropovima.

U blizini predmeta kao što su stropni ukrasi koji mogu spriječiti da toplina dopre do detektora.

Crtež prikladnog postavljanja detektora (Pogledajte sl. 6)

Ceiling – Strop

Best here – Najbolje ovdje

Never here – Nikada ovdje

Anywhere in this area – Bilo gdje u ovom području

Not in this area – Ne u ovom području

STAVLJANJE UREĐAJA U RAD

Umetnite bateriju (1x 9 V) u odjeljak za baterije na stražnjoj strani.

Koristite samo alkalnu bateriju; Nikada nemojte upotrebljavati baterije s mogućnošću ponovnog punjenja.

Prilikom umetanja baterije u odjeljak s plastičnim izbočinama, pazite na na točan polaritet (pogledajte sl. 3)!

Baterija mora biti do kraja umetnuta u odjeljak za baterije, u protivnom nosač za ugradnju neće odgovarati!

Plastična izbočina u odjeljku za baterije sprječava postavljanje nosača za ugradnju ako baterija nedostaje ili je neispravno/nepotpuno umetnuta.

Izvršite provjeru – dugim pritiskom pritisnite gumb TEST. Trebali biste čuti 3 kratka zvučna signala nakon kojih slijedi pauza od 1,5 sekunde s pritisnutim gumbom; počinje treperiti crvena LED dioda. To znači da detektor radi ispravno.

Ako je detektor u funkciji, vidjet ćete 1 treperenje crvene LED diode svako 40 sekundi.

Ako se nakon pritiska gumba za testiranje ne oglasi zvučni ton, provjerite je li detektor pravilno spojen. Ako jest, ili detektor ne radi ispravno, u tom slučaju kontaktirajte servisni centar, ili je baterija slaba.

TESTNI NAČIN RADA

Rad detektora možete testirati po potrebi ili nakon svake zamjene baterije.

Dugačkim pritiskom pritisnite gumb TEST; detektor će se oglasiti zvučnim tonom, a crvena LED dioda treperiti 3× zaredom (nakon pauze od 1,5 sekunde).

Ako detektor ne proizvodi zvuk, provjerite radi li baterija i je li detektor ispravno postavljen.

Koristite testni način rada 1 put tjedno kako biste bili sigurni da detektor radi.

Napomena:

Ne testirajte rad detektora korištenjem otvorenog plamena; to bi moglo oštetiti detektor.

Zvučni i optički alarm tijekom ispitivanja samo je pokazatelj da je detektor djelatan.

To ne znači da je požar otkriven.

STANJE KVARA

Ako je detektor neispravan, ne radi.

Stanje kvara označava se 1 zvučnim tonom svako 40 sekundi.

Odmah zamijenite baterije i provjerite je li detektor oštećen; očistite otvore detektora pomoću, primjerice usisavača. Provedite funkcionalni test.

Ako se stanje kvara nastavi čak i nakon zamjene baterije, obratite se servisnom centru.

SLABA BATERIJA

Slaba baterija u detektoru označava se jednim istodobnim zvučnim tonom i treperenjem crvene LED diode svako 40 sekundi najmanje 30 dana prije nego što se baterija isprazni. Odmah zamijenite bateriju. Upotrebljavajte isključivo alkalne baterije; ne upotrebljavajte punjive baterije.

Provedite funkcionalni test.

Kao mjeru predostrožnosti, preporučujemo zamjenu baterije jednom godišnje.

KRAJ RADNOGA VIJEKA DETEKTORA

Detektor ima vijek trajanja 10 godina od datuma proizvodnje.

Po isteku tog roka detektor se više ne smije upotrebljavati i treba se zamijeniti novim uređajem.

Datum zamjene detektora nalazi se na naljepnici na poleđini, pored natpisa „Zamjena uređaja”.

Ako upotrebljavate više detektora, ne zaboravite provjeriti datum zamjene za sve njih!

ALARM UPOZORENJA

Ako se otkrije požar, detektor će početi emitirati zvučni + optički signal.

detektor će se oglasiti zvučnim tonom, a crvena LED dioda treperiti 3× zaredom (nakon pauze od 1,5 sekunde).

Alarm ostaje uključen sve dok se zrak ne očisti.

Zvučni signal alarma može se privremeno utišati pritiskom gumba TEST.

Zvučni signal će se utišati na 8 minuta; crvena LED dioda treperit će svako 40 sekundi.

Nakon 8 minuta ponovno će se aktivirati zvučni signal dok se problem ne riješi.

Ako se aktivira alarm, odmah evakuirajte zgradu i provjerite jesu li je svi ljudi napustili.

Ne zaustavljajte se kako biste pozvali pomoć ili pokupili svoje stvari.

Kontaktirajte odgovarajuću hitnu službu.

Pričekajte da se zrak pročisti.

Nemojte uklanjati niti odspajati bateriju kako biste utišali alarm – to deaktivira detektor!

Pregled mogućih stanja kvara detektora

Stanje	Rješenje
Testni način rada ne radi.	1. Provjerite je li baterija pravilno spojena. 2. Ako se kvar ne otkloni, vratite uređaj.
Indikacija alarma istovremenim 1× zvučnim tonom/1× treperenjem crvene LED diode.	1. Baterija je slaba, zamijenite je.
Alarm se oglašava svako 40 sekundi (detektor je u načinu rada kvara).	1. Očistite detektor. 2. Vratite uređaj ili ga zamijenite novim.
Uređaj nasumično emitira drugačiji zvuk upozorenja od uobičajenog.	1. Očistite detektor. 2. Premjestite detektor. 3. Vratite uređaj ili ga zamijenite novim.

Servis i održavanje

Proizvod je dizajniran tako da pouzdano služi dugi niz godina ako se koristi pravilno. Evo nekoliko savjeta za pravilan rad:

- Prije upotrebe proizvoda pažljivo pročitajte priručnik.
- Proizvod je potrebno zamijeniti novim nakon 10 godina; Pogledajte datum zamjene na poleđini.
- Redovno čistite proizvod – najmanje jednom mjesečno. Pažljivo usisavačem očistite prljavštinu i prašinu s ventilacijskih otvora proizvoda.
- Nemojte bojati proizvod.
- Ne izlažite proizvod direktnoj sunčevoj svjetlosti, jakoj hladnoći ili vlazi i naglim promjenama temperature. To bi smanjilo točnost detekcije.
- Ne postavljajte proizvod na mjesta izložena vibracijama i udarcima – mogu prouzročiti štetu.
- Ne izlažite proizvod prekomjernoj sili, udarcima, prašini, visokim temperaturama ili vlazi – to može izazvati kvarove, kraće trajanje baterije, oštećenje baterija ili iskrivljenje plastičnih dijelova.
- Ne izlažite proizvod kiši ili visokoj vlažnosti, kapljicama ili prskanju vode.
- Na proizvod ne postavljajte izvore otvorenog plamena, npr. upaljena svijeća itd.
- Ne postavljajte proizvod na mjesta s nedovoljnim protokom zraka.
- Ne postavljajte predmete u ventilacijske otvore proizvoda i ne prekrivajte proizvod.
- Ne dirajte unutarnje strujne krugove proizvoda – tako možete oštetiti proizvod, što automatski dovodi do poništenja jamstva. Prepustite popravak isključivo kvalificiranim stručnjacima.
- Za čišćenje proizvoda koristite blago navlaženu mekanu krpu. Ne koristite otapala ili sredstva za čišćenje – mogla bi ogrebat i plastične dijelove i prouzročiti koroziju električnih krugova.
- Proizvod ne uranjajte u vodu ili druge tekućine.
- U slučaju oštećenja ili neispravnosti proizvoda, proizvod ne popravljajte sami. Odnosite ga na popravak u trgovinu u kojoj ste ga kupili.
- Nije predviđeno da ovaj uređaj upotrebljavaju osobe (uključujući djecu) smanjenih fizičkih, osjetilnih ili mentalnih sposobnosti ili osobe koje nemaju iskustva i znanja za sigurnu upotrebu osim ako nisu pod nadzorom ili ako ne dobivaju upute od osobe zadužene za njihovu sigurnost. Djeca se uvijek moraju nadzirati kako bi se osiguralo da se ne igraju s uređajem.

Za proizvod je izdana izjava o skladnosti.

Priručnik možete naći na sljedećoj adresi: <http://www.emos.eu/download>.

Servisni centar:

EMOS spol. s r.o.
Lipnická 2844
Přerov
750 02

Tvornica:

Zhejiang Jiaboer Electronic Technology Co., Ltd
NO.606 South Daqiao Road, Dayuan Town,
Fuyang District, Hangzhou City, Zhejiang Province,
Kina.

Diese Anleitung enthält wichtige Sicherheitsinformationen zu Installation und Betrieb des Brandmelders. Lesen Sie diese Bedienungsanleitung durch und bewahren Sie sie für eine künftige Verwendung auf. Machen Sie alle Bewohner des Gebäudes mit der Bedienung des Brandmelders vertraut.

Erstellen Sie einen Evakuierungsplan für den Brandfall und führen Sie jeden Monat eine Übung durch. Alle Bewohner des Gebäudes sollten mit den Signalen des Detektors vertraut sein, damit sie unverzüglich auf diese reagieren können.

Hinweis:

Falls bei Ihnen Bauarbeiten stattfinden, bei denen es staubt, sollten Sie den Brandmelder abnehmen, damit es nicht zur Verunreinigung kommt. Falls dies aus irgendeinem Grund nicht möglich ist, sollten Sie die Öffnungen des Detektors für die Dauer der Arbeiten abdecken, beispielsweise mit einem Plastikbeutel. Der abgedeckte Brandmelder kann mit Verzögerung reagieren, deshalb sollte die Abdeckung täglich nach Beendigung der Arbeiten wieder entfernt werden.

Technische Daten:

Sensortyp: fotoelektronisches Element

Gemäß der Norm BS 5446-2:2003

Lebensdauer des Gerätes: 10 Jahre

Arbeitstemperatur und Luftfeuchtigkeit: 0 °C bis +65 °C, 5 % bis 93 % (ohne Kondensation)

Schutzart: IP20

Akustische Signalmeldung: > 85 dB auf eine Entfernung von 3 m

Stromversorgung: Batterie 1 × 9 V (Lebensdauer der Batterie 5 Jahre)

Bedarf: < 8 µA Stand-by-Modus, < 28 mA Alarm-Modus

Temperaturempfindlichkeit: 54 bis 65 °C

Maße: 47 × 101 × 101 mm

Gewicht: 127 g

Beschreibung des Detektors (siehe Abb. 1)

1 – laute Sirene

3 – Taste TEST/TONSIGNALDÄMPFUNG

2 – rote LED

Hinterer Teil - Montageabdeckung (siehe Abb. 2)

Einsetzen der Batterie (siehe Abb. 3)

Installation des Geräts an der Decke (siehe Abb. 4)

1 – Bohrungen in der Decke

4 – Schrauben

2 – Dübel

5 – Richtung des Anziehens

3 – Montagedeckel

6 – Richtung des LöSENS

Bohren Sie zwei Löcher (Ø 5 mm) in die Wand (Schritt 1), der Abstand zwischen den Löchern sollte 76 mm betragen.

Schieben Sie die mitgelieferten Dübel in die Öffnungen (Schritt 2), legen Sie die Montageplatte an (Schritt 3) und befestigen Sie diese mithilfe der Schrauben (Schritt 4) an der Wand. Legen Sie die Batterie in den Detektor ein (siehe Abb. 3) und überprüfen Sie die Funktionsfähigkeit - siehe Testmodus. Wenn der Detektor funktioniert, setzen Sie die Rückseite des Brandmelders auf die Montageabdeckung an die zwei Befestigungspins und drehen ihn (Schritt 5 und 6).

Ort der Anbringung des Detektors (siehe Abb. 5)

Two storey dwelling – zweistöckiges Wohnhaus

Single storey, one sleeping – einstöckige Wohnung, ein Schlafbereich

Single storey, two sleeping – einstöckige Wohnung, zwei Schlafbereiche

HALL – Hausflur

BEDROOM – Schlafzimmer

LIVING ROOM – Wohnzimmer

KITCHEN – Küche

GARAGE – Garage

DINNING ROOM – Esszimmer

TV ROOM – TV Raum

- Rauchmelder für partiellen Schutz
- Weitere Rauchmelder für bessere Abdeckung
- ▽ Brandmelder

Installation – Einbauort

Den Einbau muss eine kompetente Person durchführen.

Die die Installation durchführende Person ist dafür verantwortlich, dass das Produkt gemäß den geltenden Vorschriften installiert wird.

Im Falle von Unklarheiten beim Einbau wenden Sie sich an qualifizierte Fachleute.

Für einen optimalen Schutz sollten Brandmelder als Teil eines kompletten Brandschutzsystems installiert werden, das auch Rauchmelder umfasst. Brandmelder eignen sich für Bereiche wie Heizungsräume, Küchen, Waschräume und Garagen, in denen Staub, Dämpfe und Feuchtigkeit zu Fehlalarmen von Rauchmeldern führen können. Ein Brandmelder sollte nicht in Fluchtwegen anstelle von Rauchmeldern installiert werden.

Der Brandmelder sollte an der Decke montiert werden, idealerweise in der Mitte des Raumes.

Nicht mehr als 5,3 m von der am weitesten entfernten Wand entfernt.

Nicht weiter als 5,3 m von den Türen der Räume entfernt, in denen es zu einem Brand kommen könnte. Nicht mehr als 5,3 m vom nächsten Brandmelder entfernt.

Installieren Sie den Brandmelder nicht an der Wand.

Geschlossene Türen und andere Hindernisse stören den Wärmefluss zum Detektor und können verhindern, dass eine Person den Alarm auf der anderen Seite einer geschlossenen Tür hören kann. Installieren Sie eine ausreichende Anzahl von Meldern, um geschlossene Türen und andere Hindernisse zu kompensieren.

Wir empfehlen nachdrücklich, in einem Gebäude mehrere Melder zu installieren, dadurch erhöht sich die Wahrscheinlichkeit der Warnung im Brandfall.

Installieren Sie den Brandmelder nicht an folgenden Plätzen:

In der Nähe von Ventilatoren, Heizungen, Türen, Fenstern usw.

In Bereichen mit hoher Luftfeuchtigkeit, wie z. B. in Badezimmern und Duschen, oder dort, wo die Temperatur 39 °C übersteigt oder unter 5 °C fällt.

An der Spitze von Decken des Typs A - die abgestandene Luft unter der Decke kann Rauch und Wärme blockieren und damit eine rechtzeitige Warnung durch den Detektor verhindern.

Weniger als 30 cm von der Wand entfernt bei Deckenmontage.

Weniger als 30 cm von Leuchten oder Raumecken entfernt.

Weniger als 150 cm von Leuchtstofflampen entfernt.

In sehr staubigen oder schmutzigen Umgebungen – Schmutz und übermäßiger Staub können die Empfindlichkeit des Detektors beeinträchtigen.

An Orten, an denen eine regelmäßige Prüfung oder Wartung gefährlich wäre (z. B. über einer Treppe).

An schlecht isolierten Decken.

In der Nähe von Objekten, wie z. B. Deckendekorationen, die den Wärmefluss zum Detektor behindern könnten.

Darstellung eines geeigneten Detektorstandortes (siehe Abb. 6)

Ceiling – Decke

Best here – Geeigneter Ort der Anbringung

Never here – Niemals hier anbringen

Anywhere in this area – An beliebiger Stelle in diesem Bereich installieren

Not in this area – Hier nicht installieren

INBETRIEBNAHME

Legen Sie die Batterien (1× 9 V) in das Batteriefach auf der Rückseite des Gerätes ein.

Verwenden Sie nur eine alkalische Batterie, nie eine wiederaufladbare Batterie.

Achten Sie beim Einlegen der Batterie in das Batteriefach mit den Plastikpins bitte darauf, dass Sie die Batterie richtig einlegen sowie auf die korrekte Polarität der Batterie (siehe Abb. 3)!

Die Batterie muss komplett in das Batteriefach gelegt werden, andernfalls kann die Montageplatte nicht aufgesetzt werden!

Durch den Kunststoffvorsprung im Batteriefach wird das Aufsetzen der Montageplatte verhindert, wenn keine Batterie bzw. wenn diese falsch oder nicht komplett eingelegt wurde.

Führen Sie eine Kontrolle durch – halten Sie die Taste TEST lange gedrückt, dabei muss wiederholt 3× ein kurzer Piepton mit einer kurzen Pause von 1,5 Sekunden zu vernehmen sein, die rote LED wird blinken.

Dies bedeutet, dass der Rauchmelder funktionstüchtig ist.

Der Betriebsmodus des Rauchmelders wird wie folgt angezeigt: 1× Blinken der roten LED alle 40 Sekunden.

Wenn beim Drücken der Test-Taste kein Piepton ertönt, überprüfen Sie die Korrektheit des Anschlusses. Wahrscheinlich liegt eine Störung vor und der Service ist zu kontaktieren oder die Batterie ist leer.

TESTMODUS

Bei Bedarf oder bei jedem Batteriewechsel können Sie die Funktion des Detektors überprüfen.

Drücken Sie lange die Taste TEST, der Detektor beginnt zu piepen und die rote LED blinkt 3× hintereinander auf (danach folgt eine Pause von 1,5 Sekunden).

Wenn vom Detektor kein akustisches Signal zu vernehmen ist, überprüfen Sie die Funktionsfähigkeit der Batterie und die Art und Weise der Montage.

Führen Sie den Testmodus 1× wöchentlich aus, damit sicher ist, dass der Detektor funktioniert.

Anmerkung:

Verwenden Sie zum Testen keine offene Flamme, dies könnte den Detektor beschädigen.

Das akustische und das optische Signal beim Testen dient nur zur Information, dass der Detektor funktioniert.

Es bedeutet nicht, dass ein Brand festgestellt wurde.

FEHLERSTATUS

Falls sich der Detektor im Fehlerstatus befindet, ist er nicht funktionsfähig.

Der Fehlerstatus wird durch 1× Piepton alle 40 Sekunden angezeigt.

Tauschen Sie die Batterie sofort aus und überprüfen Sie, ob der Brandmelder beschädigt ist. Reinigen Sie die Öffnungen des Detektors, zum Beispiel mit einem Staubsauger. Führen Sie einen Funktionstest durch.

Falls nach dem Austauschen der Batterien ein Fehlerstatus angezeigt wird, wenden Sie sich an das Servicezentrum.

LEERE BATTERIE

Bei einer leeren Batterie ist alle 40 Sekunden 1 Piepton zu vernehmen, gleichzeitig blinkt je 1× die rote LED, und dies über einen Zeitraum von mindestens 30 Tagen, bis die Batterie entladen ist. Tauschen Sie sofort die Batterie aus. Verwenden Sie nur alkalische Batterien, verwenden Sie keine wiederaufladbaren Batterien.

Führen Sie einen Funktionstest durch.

Es wird empfohlen, die Batterien 1× jährlich vorsorglich auszutauschen.

ENDE DER LEBENSDAUER DES DETEKTORS

Die Lebensdauer des Brandmelders beträgt 10 Jahre ab Herstellung.

Nach Ablauf dieser Dauer darf er nicht mehr verwendet werden und muss gegen ein neues Gerät ausgetauscht werden.

Das Austauschdatum des Detektors ist auf dem Etikett auf der Rückseite bei dem Text „Gerät ersetzen“ aufgeführt.

Falls Sie mehrere Detektoren verwenden, denken Sie bitte daran, bei allen den Zeitpunkt des Austausches gegen ein Neugerät zu kontrollieren!

ALARM-BENACHRICHTIGUNGEN

Wenn ein Brand erkannt wird, beginnt der Detektor ein akustisches/optisches Signal auszugeben. Der Detektor beginnt zu piepen und die rote LED blinkt 3× hintereinander auf (danach folgt eine Pause von 1,5 Sekunden).

Die Alarm ist solange aktiv, bis die Luft gereinigt wird.

Das akustische Alarmsignal lässt sich vorübergehend leiser stellen drücken Sie die Taste TEST.
Wird das akustische Signal für die Dauer von 8 Minuten stummgeschaltet, blinkt die rote LED alle 40 Sekunden.

Nach 8 Minuten ist das akustische Signal wieder aktiv und dies solange, bis die Luft gereinigt ist.
Wenn ein Alarm ausgegeben wird, verlassen Sie sofort das Gebäude und achten Sie darauf, dass alle Personen das Gebäude verlassen haben.

bleiben Sie nicht stehen, um Hilfe zu rufen oder um ihre Sachen mitzunehmen.

Kontaktieren Sie die zuständige Abteilung des integrierten Rettungssystems.

Warten Sie bitte, bis die Luft wieder sauber ist.

Entfernen Sie die Batterie nicht und trennen Sie sie nicht vom Gerät um den Alarmmodus zu unterbrechen – der Melder ist dann nicht funktionsfähig!

Übersicht über mögliche Fehlerzustände des Detektors

Status	Lösung
Testmodus funktioniert nicht.	<ol style="list-style-type: none">1. Prüfen Sie den korrekten Anschluss der Batterie.2. Wenn der Fehler erneut auftritt, reklamieren Sie das Gerät.
Alarmanzeige durch gleichzeitig 1× Piepton/ 1× Blinken der roten LED.	<ol style="list-style-type: none">1. Batterie ist entladen, tauschen Sie die Batterie aus.
Alle 40 Sekunden ertönt ein Alarmton (der Detektor befindet sich im Fehlermodus).	<ol style="list-style-type: none">1. Reinigen Sie den Detektor.2. Reklamieren Sie das Gerät oder tauschen Sie es gegen ein neues aus.
Das Gerät gibt gelegentlich einen anderen Alarmton als gewöhnlich aus.	<ol style="list-style-type: none">1. Reinigen Sie den Detektor.2. Bringen Sie den Detektor an anderer Stelle an.3. Reklamieren Sie das Gerät oder tauschen Sie es gegen ein neues aus.

Pflege und Instandhaltung

Das Produkt ist so konzipiert, dass es bei sachgemäßem Umgang über viele Jahre zuverlässig arbeitet.
Hier sind einige Ratschläge für die richtige Bedienung:

- Lesen Sie die Bedienungsanleitung sorgfältig durch, bevor Sie das Produkt in Betrieb nehmen.
- Nach 10 Jahren muss das Produkt durch ein neues ersetzt werden – siehe Austauschdatum auf der Rückseite.
- Reinigen Sie das Produkt regelmäßig – mindestens 1× monatlich. Saugen Sie mit dem Staubsauger den vorhandenen Staub und Schmutz aus den Ventilatoröffnungen des Produktes.
- Das Produkt darf nicht bemalt werden.
- Setzen Sie das Produkt nicht direktem Sonnenlicht, extremer Kälte und Feuchtigkeit und rapiden Temperaturschwankungen aus. Dies würde die Genauigkeit der Ablesungen senken.
- Stellen Sie das Produkt nicht an Plätze, die anfällig für Vibrationen und Erschütterungen sind – sie können das Produkt beschädigen.
- Setzen Sie das Produkt nicht übermäßigem Druck, Stößen, Staub, hohen Temperaturen oder Feuchtigkeit aus – sie könnten eine Funktionsstörung des Produktes, eine kürzere energetische Haltbarkeit, eine Beschädigung der Batterien und eine Deformation der Plastikteile verursachen.
- Setzen Sie das Produkt nicht Regen, Feuchtigkeit, tropfendem oder spritzendem Wasser aus.
- Das Produkt darf nicht an offene Feuerquellen, wie beispielsweise brennende Kerzen u.ä. gestellt werden.
- Stellen Sie das Produkt nicht an Plätze, an denen keine ausreichende Luftzufuhr gewährleistet ist.
- Stecken Sie keine Gegenstände in die Lüftungsöffnungen des Produktes und decken Sie es nicht ab.

- Keine Eingriffe in innere Schaltkreise des Produktes vornehmen – das Produkt könnte beschädigt werden und die Garantie dadurch automatisch erlöschen. Das Produkt sollte nur von einem Fachmann repariert werden.
- Verwenden Sie zur Reinigung ein leicht angefeuchtetes, weiches Tuch. Verwenden Sie keine Lösungsmittel oder Reinigungsmittel – sie könnten die Plastikteile zerkratzen und den elektrischen Stromkreis stören.
- Tauchen Sie das Produkt nicht unter Wasser oder in andere Flüssigkeiten.
- Bei der Beschädigung oder bei Mängeln an dem Gerät, führen Sie keine Reparaturen selbst durch. Geben Sie es zur Reparatur in die Verkaufsstelle, in der Sie das Produkt erworben haben.
- Dieses Gerät ist nicht zur Verwendung durch Personen vorgesehen (Kinder eingeschlossen), die verminderte körperliche, sensorielle oder geistige Fähigkeiten haben oder nicht über ausreichende Erfahrung und Kenntnisse verfügen, außer sie haben von einer Person, die für ihre Sicherheit verantwortlich ist, Anweisungen für den Gebrauch des Geräts erhalten oder werden von dieser beaufsichtigt. Kinder müssen beaufsichtigt werden, um sicherzustellen, dass sie nicht mit dem Gerät spielen.

Für dieses Produkt wurde eine Konformitätserklärung ausgestellt.

Das Handbuch finden Sie auf folgenden Internetseiten: <http://www.emos.eu/download>.

Servicezentrum:

EMOS spol. s.r.o.
Lipnická 2844
Přerov
750 02

Werk:

Zhejiang Jiaboer Electronic Technology Co., Ltd
NO.606 South Daqiao Road, Dayuan Town,
Fuyang District, Hangzhou City, Zhejiang Province,
China.

UA | Пожежний сповіщувач

Ця інструкція містить важливу інформацію щодо установки та експлуатації сповіщувача. Уважно прочитайте цей посібник і надійно збережіть його для подальшого використання. Ознайомте всіх мешканців будинку з роботою сповіщувача.

Створіть план евакуації при пожежі та практикуйте його щомісяця. Усі мешканці будівлі повинні ознайомитися із сигналами сповіщувача, щоб вони могли оперативніше реагувати.

Попередження:

Якщо ви виконуєте будівельні роботи, які створюють пил, вам слід видалити детектор, щоб уникнути забруднення. Якщо з якихось причин це неможливо, то на час роботи отвори сповіщувача необхідно закрити, наприклад, поліетиленовим пакетом. Закритий сповіщувач може мати затримку реакції, тому відкривайте його щодня після закінчення роботи.

Технічна інформація:

Тип датчика: фотоелектронний елемент

Відповідно до стандартів BS 5446-2:2003

Термін служби пристрою: 10 років

Робоча температура та вологість: від 0 °C до +65 °C, від 5 % до 93 % (без конденсації)

Ступінь захисту: IP20

Акустична сигналізація: > 85 дБ на відстані 3 м

Живлення: батарея 1 × 9 В (термін служби батареї 5 років)

Споживання: < 8 мА в режимі очікування, < 28 мА в режимі тривоги

Температурна чутливість: від 54 °C до 65 °C

Розміри: 47 × 101 × 101 мм

Вага: 127 г

Опис сповіщувача (див. мал. 1)

1 – гучна сирена

2 – червоний світлодіод

3 – кнопка ТЕСТ/ТИХІШЕ

Задня частина – кришка установки (див мал. 2)

Вкладання батарейки (див мал. 3)

Монтаж приладу на стелі (див. рис. 4)

- | | |
|---------------------|--------------------------|
| 1 – отвори в стелі | 4 – гвинти |
| 2 – дюбеля | 5 – напрямок затягування |
| 3 – монтажна кришка | 6 – напрямок звільнення |

Просвердліть два отвори (Ø 5 мм) у стіні (крок 1), відстань між отворами має бути 76 мм.

Вставте дюбелі, що додаються, в отвори (крок 2), прикріпіть монтажну пластину (крок 3) і прикріпіть її до стіни за допомогою гвинтів (крок 4). Вставте та підключіть батарею до сповіщувача (див. мал. 3) і перевірте його працездатність, див. режим Тестування.

Якщо сповіщувач працює, насадіть задню частину сповіщувача на монтажну кришку в два фіксуючі виступи та поверніть (кроки 5 і 6).

Розташування сповіщувача (див. мал. 5)

Two storey dwelling – двоповерховий будинок

Single storey, one sleeping – одноповерховий будинок, одна зона для сну

Single storey, two sleeping – одноповерховий будинок, дві зони для сну

HALL – коридор

BEDROOM – спальня

LIVING ROOM – вітальня

KITCHEN – кухня

GARAGE – гараж

DINNING ROOM – їдальня

TV ROOM – TV кімната

- Сповіщувач диму для часткового захисту
- Інші сповіщувачі диму для кращого охоплення
- ▽ Сповіщувач пожежі

Монтаж – розташування

Встановлювання має виконуватися компетентною особою.

Монтажник несе відповідальність за встановлення продукту відповідно до чинних норм.

Якщо ви сумніваєтеся щодо встановлення, зверніться до кваліфікованого спеціаліста.

Для найкращого захисту сповіщувачі пожежі повинні бути встановлені як частина повної протипожежної системи, яка також включає датчики диму. Сповіщувач пожежі підходить для таких приміщень, як котельні, кухні, пральні та гаражі, де пил, пари та вологість можуть спричинити помилкові спрацювання датчика диму. Пожежний сповіщувач не слід встановлювати на шляхах евакуації замість датчика диму.

Сповіщувач пожежі слід розташувати на стелі, найкраще в центрі кімнати.

Не далі 5,3 м від найдовшої стіни.

Не далі ніж 5,3 м від дверей до будь-якої кімнати, в якій може виникнути пожежа.

Не далі 5,3 м від наступного пожежного сповіщувача.

Не встановлюйте пожежний сповіщувач на стіні.

Зачинені двері та інші перешкоди заважають тепловому шляху до сповіщувача і можуть перешкодити тому, щоб людина почула сигнал тривоги з іншого боку зачинених дверей. Встановіть достатньо детекторів, щоб компенсувати закриті двері та інші перешкоди.

Ми наполегливо рекомендуємо встановити кілька сповіщувачів у будівлі, це збільшить шанси попередження про пожежу.

Не розміщуйте пожежний сповіщувач:

Біля вентиляторів, обігрівачів, дверей, вікон тощо.

У місцях з високою вологістю, таких як ванні кімнати та душові, або там, де температура перевищує 39 °C або падає нижче 5 °C.

Зверху на стелі типу А – мертво повітря під стелею може боронити вчасному попередженню детектора щодо диму та тепла.

Менше ніж 30 см від стіни при встановленні на стелі.

Менше 30 см від світильників або кутів кімнати.

Менше 150 см від люмінесцентної лампи.

У дуже заплених або брудних місцях – бруд і надмірна кількість пилу можуть погіршити чутливість сповіщувача.

У місцях, де планове тестування або технічне обслуговування можуть бути небезпечними (напр., над сходами).

Для погано ізольованих стель.

Поруч з такими об'єктами, як декорації на стелі, які можуть блокувати шлях тепла до сповіщувача.

Рисунок відповідного розташування детектора (див. мал. 6)

Ceiling – стеля

Best here – найбільш підходяще розташування

Never here – ніколи не розміщувати

Anywhere in this area – встановити будь-де в цьому просторі

Not in this area – тут не встановлювати

ВВЕДЕННЯ В ЕКСПЛУАТАЦІЮ

Вставте батарею (1× 9 В) у батарейний відсік на задній стороні пристрою.

Використовуйте лише лужні батареї, ніколи не використовуйте зарядні батареї.

Вставляючи батарею в простір із пластиковими виступами, зверніть увагу на спосіб вставлення та його правильність та полярність батареї (див. рис. 3)!

Батарея має бути повністю вставлена у відсік для батареї, інакше монтажну панель неможливо буде встановити!

Пластиковий виступ у відсіку для батареї перешкоджає установці монтажної панелі, якщо батарея не вставлена або вставлена неправильно чи не повністю.

Зробіть перевірку – натискайте та довго притримайте кнопку ТЕСТ, при триманні кнопки повинні пролунати 3 короткі звукові сигнали з паузою в 1,5 секунди, бачитиме червоний світлодіод.

Це означає, що сповіщувач справний.

Робочий стан сповіщувача сигналізується: 1× блимання червоного світлодіода кожні 40 секунд.

Якщо після натискання кнопки тестування не прозвучить звуковий сигнал, перевірте правильність підключення. Можливо, це несправність і потрібно звернутися у сервіс або розряджена батарея.

РЕЖИМ ТЕСТУВАННЯ

При необхідності або при кожній заміні батареї ви можете перевірити працездатність сповіщувача. Притримайте кнопку ТЕСТ, детектор подасть звуковий сигнал, а червоний світлодіод почне 3 рази за собою мигати (потім буде пауза 1,5 секунди).

Якщо сповіщувач не подає звуковий сигнал, перевірте працездатність батареї та спосіб установки.

Режим тестування робіть раз на тиждень, щоб переконатися, що сповіщувач працює.

Примітка:

Не використовуйте відкритий вогонь для перевірки, це може пошкодити сповіщувач.

Акустичний і оптичний сигнал під час тестування служить лише як інформація про працездатність сповіщувача.

Це не означає, що наявність пожежі виявлено.

ПОМИЛКОВИЙ СТАН

Якщо сповіщувач знаходиться в стані помилки, він не працює.

Стан помилки сповіщається 1 звуковим сигналом кожні 40 секунд.

Негайно замініть батарею та перевірте, чи не пошкоджено сповіщувач, очистіть отвори сповіщувача, наприклад, пилососом. Виконайте тест на працездатність.

Якщо помилка з'являється навіть після заміни батареї, зверніться до сервісного центру.

РОЗРЯДЖЕНА БАТАРЕЯ

Розряджена батарея в сповіщувачі позначається одночасним 1 звуковим сигналом/1 блиманням червоного світлодіода кожні 40 секунд протягом принаймні 30 днів до того, як батарея

розрядиться. Негайно замініть батарею. Використовуйте лише лужні батарейки, не використовуйте зарядні батарейки.

Виконайте тест на працездатність.

З метою профілактики ми рекомендуємо міняти батарею раз на рік.

КІНЕЦЬ ПРАЦЕЗДАТНОСТІ ДЕТЕКТОРА

Термін служби сповіщувача становить 10 років з моменту виробництва.

Після закінчення цього часу його не можна використовувати і потрібно замінити новим пристроєм. Дата заміни сповіщувача вказана на ярлику на зворотній стороні із текстом «Замінити пристрій». Якщо ви використовуєте кілька сповіщувачів, обов'язково перевірте на кожному з них дату заміни на новий!

ПОВІДОМЛЕННЯ ПРО ТРИВОГУ

У разі виявлення пожежі сповіщувач починає видавати звуковий/оптичний сигнал.

Сповіщувач буде подавати звуковий сигнал, та блиматиме червоний світлодіод 3 рази за собою (потім буде пауза 1,5 секунди).

Сигналізація буде активна, доки повітря не очиститься.

Звуковий сигнал тривоги можна тимчасово зробити тихіше – натисніть кнопку ТЕСТ.

Звуковий сигнал вимкнеться на 8 хвилин, червоний світлодіод блимає кожні 40 секунд.

Через 8 хвилин звуковий сигнал знову буде активним, поки повітря не очиститься.

Після виявлення сигналу тривоги негайно евакуюйте всіх осіб з будови та переконайтеся, що всі залишили будівлю.

Не зупиняйтеся, щоб покликати допомогу або зібрати свої речі.

Зверніться до відповідного відділу інтегрованої системи охорони.

Зачекайте, поки повітря буде чисте.

Не виймайте батарейку і не від'єднуйте її, щоб перервати режим тривоги – сповіщувач не буде працювати!

Огляд можливих станів помилок сповіщувача

Стан	Вирішування
Тестовий режим не працює.	<ol style="list-style-type: none">1. Перевірте правильність підключення батарейки.2. Якщо несправність повториться, пристрій дайте на рекламу.
Індикація сигналу одночасним звуковим сигналом 1×/мигання червоний світлодіод 1×.	<ol style="list-style-type: none">1. Батарея розряджена, замініть її.
Кожних 40 секунд пролунає звуковий сигнал (сповіщувач знаходиться в режимі помилки).	<ol style="list-style-type: none">1. Вичистіть сповіщувач.2. Пристрій рекламуйте або обміняйте на новий.
Пристрій випадково видає звук сповіщення, який відрізняється від звичайного.	<ol style="list-style-type: none">1. Вичистіть сповіщувач.2. Сповіщувач перемістіть.3. Пристрій рекламуйте або обміняйте на новий.

Догляд та обслуговування

Виріб сконструйований так, щоб при охайному поводженні з ним, надійно працював багато років. Ось кілька порад щодо правильного поводження:

- Перед тим, як почнете виробом користуватися уважно прочитайте інструкцію для користувача.
- Виріб необхідно замінити на новий через 10 років, дивись дату заміни на звороті.
- Виріб регулярно чистіть – не рідше одного разу на місяць. Пилососом бережно пропилюйте будь-який пил і бруд із вентиляційних отворів виробу.
- Виріб не дозволяється фарбувати.

- Виріб не піддавайте прямому сонячному промінню, надзвичайному холоду та вологості та різким змінам температури. Це могло б знизити точність знімання.
- Виріб не поміщайте у місцях де буває вібрація чи трясіння – можуть причинити його пошкодження.
- Виріб не піддавайте надзвичайному тиску, ударам, пороху, високій температурі або вологості – це могло б причинити зниження функції виробу, зкоротити енергетичну стійкість, пошкодження батареї та деформацію пластмасових частин.
- Не піддавайте виріб впливу дощу або вологи, крапля або бризок води.
- Не ставте на виріб джерела відкритого вогню, наприклад, запалену свічку тощо.
- Не розміщуйте виріб у місцях, де не забезпечується достатній потік повітря.
- Не вставляйте жодних предметів у вентиляційні отвори виробу, не накривайте виріб.
- Не втручайтеся у внутрішні електричні контури виробу – цим можете його пошкодити та автоматично цим закінчити гарантійний строк. Виріб повинен ремонтувати тільки кваліфікований фахівець.
- Для чищення використовуйте вологу, м'яку ганчірку. Не використовуйте розчинники, ні миючі заходи – можуть пошкрябати пластмасові частини та порушити електричні контури.
- Виріб не занурюйте у воду чи іншу рідину.
- Якщо виріб пошкоджений або несправний, не виконуйте ремонт самостійно. Віднесіть його для ремонту в магазин, де ви його придбали.
- Цей пристрій не призначений для користування особам (включно дітей), для котрих фізична, почуттєва чи розумова нездібність, чи не достаток досвіду та знань забороняє ним безпечно користуватися, якщо така особа не буде під доглядом, чи якщо не була проведена для неї інструктаж відносно користування споживачем відповідною особою, котра відповідає за її безпеку. Необхідно дивитись за дітьми та забезпечити, щоб з пристроєм не гралися.

На продукцію видано декларацію про відповідність.

Посібник можна знайти на сайті: <http://www.emos.eu/download>.

Сервісний центр:

ТОВ «EMOS spol. s r.o.»
Ліпнічка 2844
Пржеров
поштовий індекс 750 02

Завод:

Zhejiang Jiaboer Electronic Technology Co., Ltd
NO.606 South Daqiao Road, Dayuan Town,
Fuyang District, Hangzhou City, Zhejiang Province,
China.

RO|MD | Detector de incendiu

Acest manual conține informații importante de siguranță privind instalarea și utilizarea detectorului. Citiți cu atenție acest manual și păstrați-l pentru utilizare ulterioară. Familiarizați pe toți locatarii clădirii cu funcționarea detectorului.

Elaborați planul de evacuare pentru eventualitatea incendiului și în fiecare lună efectuați exercițiul. Toți locatarii clădirii ar trebui familiarizați cu semnalele detectorului, pentru a putea reacționa fără întârziere.

Atenționare:

Dacă sunt efectuate lucrări de construcție însoțite de praf, detectorul ar trebui demontat, pentru a preveni deteriorarea lui. Dacă acest lucru nu este posibil din anumit motiv, orificiile detectorului trebuie acoperite în timpul lucrărilor, de ex. cu pungă de plastic. Detectorul acoperit poate reacționa cu întârziere, după încetarea lucrărilor trebuie descoperit în fiecare zi.

Informații tehnice:

Tip senzor: element foto-electronic

În conformitate cu norma BS 5446-2:2003

Viabilitatea dispozitivului: 10 ani

Temperatura și umiditatea de funcționare: 0 °C la +65 °C, 5 % la 93 % (fără condensare)

Grad de protecție: IP20

Semnalizare acustică: > 85 dB la distanța de 3 m
Alimentare: 1 × 9 V (viabilitatea bateriei 5 ani)
Consum: < 8 μA regim standby, < 28 mA regim alarmă
Sensibilitatea temperaturii: 54 la 65 °C
Dimensiuni: 47 × 101 × 101 mm
Greutate: 127 g

Descrierea detectorului (vezi fig. 1)

1 – sirenă acustică
2 – dioda LED roșie
3 – buton TEST/MUTE

Partea din spate – capac de montaj (vezi fig. 2)

Introducerea bateriei (vezi fig. 3)

Instalarea dispozitivului pe tavan (vezi fig. 4)

1 – găuri în tavan
2 – dibluri
3 – capac de montaj
4 – șuruburi
5 – sens strângere
6 – sens deștrângere

Executați două găuri (ø 5 mm) în zid (pasul 1), distanța dintre găuri ar trebui să fie de 76 mm.

În aceste găuri introduceți diblurile atașate (pasul 2), atașați placa de montaj (pasul 3) și cu ajutorul șuruburilor (pasul 4) o fixați pe perete. În detector introduceți bateria (vezi fig. 3) și verificați funcționalitatea acestuia, vezi Regim de testare.

Dacă detectorul este funcțional, aplicați partea din spate a detectorului pe capacul de montaj în două proeminențele de fixare și răsuciți (pasul 5 și 6).

Amplasarea detectorului (vezi fig. 5)

Two storey dwelling – clădire cu două etaje

Single storey, one sleeping – clădire cu un etaj, o zonă de dormit

Single storey, two sleeping – clădire cu un etaj, două zone de dormit

HALL – hol

BEDROOM – dormitor

LIVING ROOM – cameră de zi

KITCHEN – bucătărie

GARAGE – garaj

DINNING ROOM – sufragerie

TV ROOM – cameră TV

● Detectoare de fum pentru protecție parțială

○ Alte detectoare de fum pentru o acoperire mai bună

▽ Detectoare de incendii

Instalarea – amplasarea

Instalarea trebuie executată de către o persoană competentă.

Persoana care execută montajul este responsabilă pentru instalarea produsului în conformitate cu reglementările valabile. În caz de nedumeriri privind instalarea apelați la specialiști calificați.

Pentru o protecție cât mai eficientă, detectoarele de incendii trebuie instalate ca parte a unui sistem complet de protecție împotriva incendiilor care include și detectoare de fum. Detectorul de incendii este potrivit pentru zone precum cazane, bucătării, spălătorii și garaje în care praful, fumul și umezeala pot provoca alarme false ale detectoarelor de fum. Detectorul de incendii nu trebuie instalat pe căile de evacuare în locul detectorului de fum.

Detectorul de incendii ar trebui amplasat pe tavan, ideal în centrul încăperii.

Nu mai departe de 5,3 m de cel mai îndepărtat perete.

Nu mai departe de 5,3 m de la ușa oricărei încăperi în care ar putea apărea un incendiu.

Nu mai departe de 5,3 m de următorul detector de incendii.

Nu instalați detectorul de incendii pe perete.

Ușile închise și alte obstacole întrerup calea căldurii spre detector și pot împiedica ca o persoană să audă alarma de cealaltă parte a ușii închise. Instalați suficiente detectoare pentru a compensa ușile închise și alte obstacole.

Recomandăm insistent instalarea mai multor detectoare în clădire, prin aceasta cresc șansele avertizării asupra incendiului.

Nu amplasați detectorul de incendiu:

În apropierea ventilatoarelor, caloriferelor, ușilor, ferestrelor etc.

În zonele cu umiditate ridicată, cum ar fi băi și dușuri sau unde temperatura depășește 39 °C sau scade sub 5 °C.

În culmea tavanului de tip A – aerul mort de sus poate împiedica ca fumul și căldura să fie detectate la timp.

La mai puțin de 30 cm de perete în cazul montării pe tavan.

La mai puțin de 30 cm de corpurile de iluminat sau colțurile încăperii.

La mai puțin de 150 cm de o lampă fluorescentă.

În spații foarte prăfuite sau murdare – murdăria și praful excesiv pot afecta sensibilitatea detectorului.

În locuri în care testarea de rutină sau întreținerea ar fi periculoasă (de exemplu, deasupra scărilor).

Pe tavane izolate incorect.

În apropierea obiectelor, cum ar fi decorațiunile de tavan, care ar putea bloca calea căldurii către detector.

Schița amplasării recomandate a detectorului (vezi fig. 6)

Ceiling – tavan

Best here – amplasare ideală

Never here – nu amplasați în niciun caz

Anywhere in this area – instalați oriunde în acest spațiu

Not in this area – aici nu instalați

PUNEREA ÎN FUNCȚIUNE

Introduceți bateria (1× 9 V) în locașul bateriei pe partea din spate a dispozitivului.

Folosiți doar bateria alcalină, nu folosiți baterie reîncărcabilă.

La introducerea bateriei în locașul cu proeminențe de plastic, fiți atenți la modul de introducere și polaritatea corectă a bateriei (vezi fig. 3)!

Bateria trebuie să fie în întregime în locașul bateriei, altfel nu se poate asambla placa de montaj!

Proeminența metalică din locașul bateriei împiedică asamblarea plăcii de montaj, dacă bateria nu este introdusă sau este introdusă incorect sau incomplet.

Efectuați controlul – apăsați lung butonul TEST, trebuie să se audă de 3× piuit scurt cu pauză de 1,5 secunde repetat în timpul ținerii butonului, dioda LED roșie va clipi.

Aceasta înseamnă, că detectorul este funcțional.

Starea de funcționare a detectorului este semnalizată: 1× clipire LED la fiecare 40 secunde.

Dacă după apăsarea butonului de testare nu se va auzi niciun piuit, verificați corectitudinea conectării.

Este probabilă o defecțiune și trebuie să apelați la un service sau este descărcată bateria.

REGIM DE TESTARE

În caz de necesitate sau la fiecare înlocuire a bateriilor puteți verifica funcționalitatea detectorului.

Apăsați lung butonul TEST, detectorul va piui și va clipi de 3× la rând dioda LED roșie (apoi va urma o pauză de 1,5 secunde).

Dacă detectorul nu va emite semnal acustic, verificați funcționalitatea bateriei și modul de montare.

Folosiți regimul de testare 1× pe săptămână, pentru a vă asigura că detectorul este funcțional.

Mențiune:

Pentru testare nu folosiți foc deschis, ar putea provoca deteriorarea detectorului.

La testare semnalul acustic și optic servește doar ca informație că detectorul este funcțional.

Nu înseamnă că ar fi fost detectată prezența incendiului.

STARE DE EROARE

Dacă detectorul este în stare de eroare, nu este funcțional.

Starea de eroare este indicată de 1× piuit la fiecare 40 de secunde.

Înlocuiți imediat bateria și verificați dacă detectorul nu este deteriorat, curățați orificiile detectorului de ex. cu aspirator. Efectuați testul funcționalității.

Dacă și după înlocuirea bateriilor va fi indicată starea de eroare, apălați la centrul de service.

BATERIE DESCĂRCATĂ

Bateria descărcată în detector este indicată concomitent prin piuit 1x/1x clipirea diodei LED roșii la fiecare 40 de secunde minim 30 de zile, până la descărcarea bateriei. Înlocuiți imediat bateria.

Folosiți doar baterii alcaline, nu folosiți baterii reîncărcabile.

Efectuați testul funcționalității.

Din motive preventive recomandăm înlocuirea bateriei de 1x pe an.

SFĂRȘITUL VIABILITĂȚII DETECTORULUI

Viabilitatea detectorului este de 10 ani de la fabricație.

După expirarea acestui termen detectorul nu se mai poate folosi și trebuie înlocuit cu dispozitiv nou.

Data de înlocuire este indicată pe eticheta din partea din spate lângă textul „Înlocuiți dispozitivul”.

Dacă folosiți mai multe detectoare, nu uitați să verificați la fiecare dată înlocuirii cu altul nou!

AVERTIZARE ASUPRA ALARMEI

În cazul detectării incendiului, detectorul începe să emită semnal acustic/optic.

Detectorul va piui și va clipi de 3x la rând dioda LED roșie (apoi va urma o pauză de 1,5 secunde).

Alarma va fi activă până nu se va curăța aerul.

Semnalul acustic al alarmei se poate opri temporar – apăsați butonul TEST.

Semnalul acustic va fi oprit timp de 8 minute, LED-ul roșu va clipi la fiecare 40 de secunde.

După 8 minute, semnalul acustic va fi din nou activ până când aerul va fi curățat.

La constatarea alarmei evacuați fără întârziere clădirea și asigurați-vă că toate persoanele au părăsit clădirea. Nu vă opriți pentru a chema ajutor ori strânge obiectele personale.

Contactați unitatea competentă a sistemului integrat de salvare.

Așteptați până se curăță aerul.

Nu îndepărtați bateria pentru a întrerupe regimul alarmei – detectorul nu va fi funcțional!

Tabelul stărilor posibile de eroare ale detectorului

Stare	Soluție
Modul de testare nu funcționează.	1. Verificați conexiunea corectă a bateriei. 2. Dacă defectul reapare, reclamați dispozitivul.
Indicarea alarmei prin piuit/ 1x clipire simultană a LED-ului roșu.	1. Bateria este descărcată, înlocuiți-o.
La fiecare 40 de secunde se aude piuitul alarmei (detectorul este în regim de eroare).	1. Curățați detectorul. 2. Reclamați dispozitivul sau înlocuiți cu unul nou.
Dispozitivul emite aleatoriu un sunet de avertizare diferit de cel obișnuit.	1. Curățați detectorul. 2. Mutați detectorul. 3. Reclamați dispozitivul sau înlocuiți cu unul nou.

Grija și întreținerea

Produsul este proiectat astfel, ca la o manipulare adecvată să funcționeze corect ani îndelungați. Iată câteva recomandări pentru o manipulare corectă:

- Înainte de folosirea produsului, citiți cu atenție manualul de utilizare.
- După 10 ani produsul trebuie înlocuit cu altul nou – vezi data înlocuirii pe partea din spate.
- Curățați produsul în mod regulat – minim 1x pe lună. Cu un aspirator curățați cu atenție praful ori eventuale impurități din orificiile de aerisire a produsului.
- Este interzisă vopsirea produsului.
- Nu expuneți produsul la lumina directă a soarelui, temperatură și umiditate extremă și la variații bruște de temperatură. S-ar diminua precizia detectării.

- Nu amplasați produsul în locuri expuse vibrațiilor și zguduturilor – ar putea provoca deteriorarea lui.
- Nu expuneți produsul la presiune excesivă, izbituri, praf, temperatură sau umiditate extremă – ar putea provoca defectarea funcționalității produsului, scurtarea autonomiei energetice, deteriorarea bateriilor și deformarea componentelor de plastic.
- Nu expuneți produsul la ploaie nici umiditate, stropi sau jeturi de apă.
- Pe produs nu așezați surse de foc deschis, de ex. lumânare aprinsă etc.
- Nu amplasați produsul în locuri fără flux de aer îndestulător.
- Nu introduceți în orificiile de aerisire niciun fel de obiecte, nu acoperiți produsul.
- Nu interveniți la circuitele electrice interne ale produsului – ar putea provoca deteriorarea lui și încetarea automată a valabilității garanției. Produsul trebuie reparat doar de un specialist calificat.
- La curățarea folosiți cârpă fină și umedă. Nu folosiți diluanți nici detergenți – ar putea zgâria componentele de plastic și întrerupe circuitele electrice.
- Nu scufundați produsul în apă sau în alte lichide.
- În caz de deteriorare sau defectare a produsului nu efectuați singuri niciun fel de reparații. Predați-l spre reparare la magazinul în care l-ați procurat.
- Acest aparat nu este destinat utilizării de către persoane (inclusiv copii) a căror capacitate fizică, senzorială sau mentală, ori experiența și cunoștințele insuficiente împiedică utilizarea aparatului în siguranță, dacă nu vor fi supravegheate sau dacă nu au fost instruite privind utilizarea aparatului de către persoana responsabilă de securitatea acestora. Trebuie asigurată supravegherea copiilor, pentru a se împiedica joaca lor cu acest aparat.

Pentru produs a fost emisă declarație de conformitate.

Manualul poate fi aflat pe siteul: <http://www.emos.eu/download>.

Centru de service:

EMOS spol. s r.o.
Lipnická 2844
Přerov
750 02

Întreprinderea:

Zhejiang Jiaboer Electronic Technology Co., Ltd
NO.606 South Daqiao Road, Dayuan Town,
Fuyang District, Hangzhou City, Zhejiang Province,
China.

LT | Priešgaisrinis detektorius

Šiame naudotojo vadove pateikiama svarbi saugos informacija apie prietaiso montavimą ir naudojimą. Atidžiai perskaitykite nurodymus ir saugokite vadovą, jei pririektų jo vėliau. Supažindinkite kitus pastato gyventojus su detektoriaus veikimu.

Sukurkite evakuacijos planą gaisro atveju ir kas mėnesį surenkite pratybas. Visi pastato gyventojai turi būti supažindinti su detektoriaus signalais tam, kad galėtų nedelsiant j juos reaguoti.

Dėmesio!

Jei jūsų patalpose vyksta statybos darbai, dėl kurių kyla daug dulkių, turėtumėte nuimti detektorių, kad apsugotumėte jį nuo purvo. Jeigu negalite to padaryti, statybų metu uždenkite detektoriaus atviras vietas, pvz., plastikiniu maišu ar panašiu uždangalu. Uždengtas detektorius gali vėluoti sureaguoti. Atidenkite jį iškart, pasibaigus darbams.

Techninė informacija:

Jutiklio tipas: fotoelementas

Pagal BS 5446-2:2003 standartą

Prietaiso veikimo laikas: 10 metų

Darbinė temperatūra ir drėgmė: nuo 0 °C iki +65 °C, 5–93 % (be kondensacijos)

Gaubto apsaugos klasė: IP20

Akustinė signalizacija: > 85 dB, esant 3 m atstumui

Maitinimo šaltinis: 1 × 9 V baterija (veikia 5 metus)

Energijos suvartojimas: < 8 μA budėjimo režimu, < 28 mA aliarmo režimu

Jautrumas temperatūrai: nuo 54 °C iki 65 °C

Matmenys: 47 × 101 × 101 mm

Svoris: 127 g

Detektoriaus aprašas (žr. 1 pav.)

1 – garsi sirena

2 – raudonas šviesos diodas

3 – mygtukas TEST/SILENCE

Galas – tvirtinimo laikiklis (žr. 2 pav.)

Baterijos įdėjimas (žr. 3 pav.)

Prietaiso tvirtinimas ant lubų (žr. 4 pav.)

1 – skylės lubose

4 – varžtai

2 – sienų kaiščiai

5 – veržimo kryptis

3 – tvirtinimo laikiklis

6 – laisvinimo kryptis

Išgręžkite dvi skylės (ø 5 mm) lubose (1 žingsnis); atstumas tarp skylių turi būti 76 mm.

Į kiurymes įstatykite pridedamus sieninius kištukus (2 žingsnis), uždėkite montavimo laikiklį (3 žingsnis) ir pritvirtinkite jį prie sienos varžtais (4 žingsnis). Įdėkite ir prijunkite bateriją prie detektoriaus (žr. 3 pav.) ir patikrinkite jos veikimą; žr. skyrių „Bandyimo režimas“.

Jei detektorius veikia, uždėkite jo galinę dalį ant tvirtinimo laikiklio, prispauskite prie dviejų iškyšų ir pasukite (5 ir 6 veiksmas).

Detektoriaus padėtis (žr. 5 pav.)

Two-storey house – Dviaukštis namas

Single-storey house, single bedroom – Vienaukštis namas, vieno miegamojo

Single-storey house, two bedrooms – Vienaukštis namas, dviejų miegamųjų

HALL – PRIEŠKAMBARIS

BEDROOM – MIEGAMASIS

LIVING ROOM – SVETAINĖ

KITCHEN – VIRTUVĖ

GARAGE – GARAŽAS

DINING ROOM – VALGOMASIS

TV ROOM – TELEVIZORIAUS KAMBARYS

● Dūmų detektoriai dalinei apsaugai

○ Papildomi dūmų detektoriai geresnei aprėpčiai užtikrinti

▽ Priešgaisriniai detektoriai

Montavimas – laikymas

Turi įrengti kompetentingas asmuo.

Montavimą atliekantis asmuo yra atsakingas už prietaiso sumontavimą pagal galiojančius reikalavimus.

Jeigu abejojate, leiskite montuoti kvalifikuotam specialistui.

Siekiant geresnės apsaugos, priešgaisrinius detektorius reikia įrengti kartu su visapusiška priešgaisrine apsaugos sistema, į kurią įeina ir dūmų detektoriai. Priešgaisrinis detektorius tinka naudoti tokiose patalpose, kaip katilinės, virtuvės, skalbyklos ar garažai, kur dulkės, dūmai ar drėgmė gali per klaidą suaktyvinti dūmų detektorius. Evakuacijos keliuose vietoj dūmų detektoriaus negalima montuoti gaisro detektorius.

Priešgaisrinį detektorių reikia montuoti ant lubų, geriausiai – patalpos centre.

Ne toliau kaip 5,3 m nuo tolimiausios sienos.

Ne toliau kaip 5,3 m nuo durų į bet kurią kitą patalpą, kurioje gali kilti gaisras.

Ne toliau kaip 5,3 m nuo kito gaisro detektoriaus.

Netvirtinkite gaisro detektoriaus ant sienos.

Uždaros durys ir kitos kliūtys užstoja kelią tarp šilumos ir detektoriaus ir gali trukdyti žmonėms išgirsti pavojaus signalą kitoje uždarytų durų pusėje. Įrengkite pakankamai detektorių, kad būtų galima kompensuoti uždarytų durų ir kitų kliūčių poveikį.

Primitytinai rekomenduojama pastate įrengti kelis detektorius, kad padidėtų tikimybė laiku pastebėti gaisrą.

Nedėkite priešgaisrinio detektoriaus:

arti ventiliatorių, šildytuvų, durų, langų ir t. t.;

vietose, kuriose didelė drėgmė, pavyzdžiui, vonios kambaryuose ir dušuose, arba ten, kur temperatūra viršija 39 °C arba nukrenta žemiau 5 °C;

A formos lubų viršūnėje – dėl viršuje esančio nejudančio oro dėmai ir šiluma gali laiku nepasiekti detektoriaus ir nesukelti pavojaus signalo;

mažiau nei 30 cm nuo sienos, jei montuojate ant lubų;

mažiau nei 30 cm nuo šviesų ar kambario kampų;

mažiau nei 150 cm nuo liuminescencinės lempos šviesos;

labai dulketose ar nešvariose patalpose – purvas ir dulkės gali sumažinti detektoriaus jautrumą;

vietose, kur įprasti bandymai ar techninė priežiūra būtų pavojingi (pvz., virš laiptų);

ant prastai izoliuotų lubų;

šalia tokių daiktų kaip lubų dekoracijos, kurios gali trukdyti šilumai pasiekti detektorius.

Tinkamos detektoriaus vietos brėžinys (žr. 6 pav.)

Ceiling – Lubos

Best here – Čia geriausia

Never here – Čia niekada

Anywhere in this area – Bet kur šiame plote

Not in this area – Ne šitame plote

PRIETAISO NAUDOJIMAS

Įdėkite (1× 9 V) baterijas į nugarėlėje esantį baterijų skyrių.

Naudokite tik šarmines baterijas, niekada nenaudokite įkraunamų baterijų.

Būkite atidūs dėdami baterijas į skyrių su plastikiniais kabliukais ir įdėkite jas pagal poliškumą (žr. 3 pav.)!

Baterijos turi būti atsargiai įdėtos baterijų skyriuje, kitaip montavimo tvirtinimo rėmelis neužsidės!

Baterijų skyriuje esantis plastikinis iškilimas neleidžia uždėti tvirtinimo laikiklio, jei trūksta baterijos arba ji įdėta neteisingai ar ne iki galo.

Patikrinkite – paspauskite ir palaiykite mygtuką TEST. Kol mygtukas laikomas paspaustas, turėtumėte išgirsti tris trumpus pyptelėjimus kas 1,5 sekundės; sumirksės raudonas šviesos diodas.

Tai reiškia, kad detektorius veikia tinkamai.

Jeigu detektorius veikia, matysite vieną šviesos diodų lemputės mirktelėjimą kas 40 sekundžių.

Jei nuspaudus testavimo mygtuką nesigirdi jokio garso, patikrinkite, ar detektorius tinkamai prijungtas. Jei taip, vadinasi, detektorius veikia netinkamai – tokiu atveju turėtumėte kreiptis į techninės priežiūros centrą – arba išsikrovė baterija.

BANDYMO REŽIMAS

Prireikus ar kaskart pakeitus baterijas, galite patikrinti detektoriaus veikimą.

Paspauskite ir palaiykite mygtuką TEST; detektorius supypsės tris kartus iš eilės (paskui bus 1,5 sekundės pauzė) ir sumirksės raudonas šviesos diodas.

Jei detektorius neskleidžia jokio garso, patikrinkite, ar veikia baterija ir ar detektorius tinkamai sumontuotas.

Kartą per savaitę naudokite bandymo režimą, kad įsitikintumėte, jog detektorius veikia.

Pastaba.

Netikrinkite detektoriaus veikimo naudodami atvirą liepsną; galite sugadinti detektorius.

Garso ir šviesos signalas bandymo metu veikia tik kaip prietaiso tinkamo veikimo indikatorius.

Tai nereiškia, kad aptiktas gaisras.

KLAIDOS BŪSENA

Jei detektorius yra klaidos būsenoje, jis neveikia.

Gedimo būseną žymi vienkartinis pyptelėjimas kas 40 sekundžių.

Nedelsiant pakeiskite baterijas ir patikrinkite, ar detektorius nėra pažeistas; išvalykite detektoriaus angas, pvz., naudodami dulkių siurbį. Atlikite funkcionalumo bandymą.

Jei klaidos būseną išlieka net pakeitus baterijas, kreipkitės į aptarnavimo centrą.

IŠSEKUSI BATERIJA

Apie išsikrovusią detektoriaus bateriją pranešama vienu pyptelėjimu ir vienu raudono šviesos diodo mirktelėjimu kas 40 s, likus ne mažiau kaip 30 dienų iki baterijos išsikrovimo. Nedelsiant pakeiskite baterijas. Naudokite tik šarmines baterijas, nenaudokite įkraunamųjų baterijų.

Atlikite funkcionalumo bandymą.

Rekomenduojama keisti baterijas kartą per metus.

DETEKTORIAUS EKSPLOATAVIMO PABAIGA

Detektorius veikimo laikas yra 10 metų nuo pagaminimo datos.

Pasibaigus šiam laikotarpiui, detektorius negali būti naudojamas ir turi būti pakeistas nauju prietaisu. Detektoriaus keitimo data yra nurodyta užpakalinėje dalyje esančioje etiketėje, šalia užrašo „Pakeisti prietaisą“.

Jei naudojate kelis detektorius, nepamirškite patikrinti jų visų pakeitimo datų!

ĮSPĖJIMO SIGNALAS

Detektorius, aptikęs gaisrą, pradės skleisti garso ir optinį signalus.

Detektorius skleis garsinį signalą, o raudonas šviesos diodas sumirksės tris kartus iš eilės (paskui bus 1,5 sekundės pauzė).

Pavojaus signalas girdėsis, kol oras bus švarus.

Garsinį aliarmo signalą galima laikinai nutildyti paspaudus mygtuką TEST.

Akustinis signalas nutils 8 minutėms; raudonas šviesos diodas mirksės kas 40 sekundžių.

Po 8 minučių garsinis signalas vėl įsijungs, kol išsivėdins oras.

Jei pasigirdo signalas, nedelsiant palikite pastatą ir įsitikinkite, kad visi kiti žmonės padarė taip pat.

Nesustokite, kad išsikviestumėte pagalbą ar susirinktumėte daiktus.

Kreipkitės į atitinkamas avarines tarnybas.

Palaukite, kol oras bus švarus.

Neišimkite ir neatjunkite baterijos, kad nutildytumėte aliarmą – detektorius išsijungs!

Galimų detektoriaus gedimų būsenų apžvalga

Būseną	Sprendimas
Bandymo režimas neveikia.	1. Patikrinkite, ar teisingai prijungta baterija. 2. Jei gedimas išlieka, gražinkite prietaisą.
Aliarmas, kurio metu girdimas vienas pyptelėjimas ir vienas raudono šviesos diodo mirktelėjimas.	1. Baterija išsikrovusi, pakeiskite ją.
Kas 40 sekundžių pasigirsta aliarmas (detektorius veikia gedimo režimu).	1. Išvalykite detektorių. 2. Gražinkite prietaisą arba pakeiskite jį nauju.
Prietaisas atsitiktinai skleidžia kitokį nei įprastai aliarmo garsą.	1. Išvalykite detektorių. 2. Perkelkite detektorių. 3. Gražinkite prietaisą arba pakeiskite jį nauju.

Techninė priežiūra ir eksploatacija

Tinkamai naudojamas prietaisas patikimai veiks ne vienerius metus. Štai keletas patarimų, kaip tinkamai naudoti prietaisą:

- Įdėmiai perskaitykite naudotojo vadovą prieš naudodami šį gaminį.
- Gaminys turi būti pakeistas nauju po 10 metų (žiūrėkite pakeitimo datą užpakalinėje dalyje).
- Reguliariai valykite gaminį – ne mažiau kaip kartą per mėnesį. Kruopščiai nuvalykite bet kokį purvą ir dulkes nuo prietaiso ventiliacijos angų naudodami dulkių siurbį.
- Nedažykite gaminio.
- Saugokite prietaisą nuo tiesioginių saulės spindulių, didelio šalčio ar drėgmės ir staigių temperatūros pokyčių. Jie gali sumažinti aptikimo tikslumą.
- Nedėkite prietaiso vietoje, kuriose jaučiama vibracija ar smūgiai – tai gali jį sugadinti.

- Saugokite prietaisā nuo didelės jėgos poveikio, dulkių, aukštos temperatūros ar drėgmės – tai gali sukelti gedimus, sąlygoti trumpesnį baterijų veikimo laiką, pažeisti baterijas ir deformuoti plastikinės dalis.
- Saugokite gaminį nuo lietaus arba didelės drėgmės, vandens lašų ar pusrų.
- Nepalikite jo netoli atviros liepsnos šaltinių, pvz., degančios žvakės ar kt.
- Nedėkite prietaiso nepakankamai vėdinamose vietose.
- Nedėkite jokių objektų į prietaiso vėdinimo angas, neuždenkite prietaiso.
- Nelieskite prietaiso vidaus elektros grandinių, nes kyla grėsmė jį sugadinti ir savaime netekti garantijos. Prietaisą remontuoti gali tik kvalifikuotas specialistas.
- Prietaisą valykite šiek tiek drėgna minkšta šluoste. Nevalykite tirpikliais ar valikliais, nes jie gali pakenkti plastikinėms dalims ir sukelti elektros grandinės dalių koroziją.
- Nenardinkite prietaiso į vandenį ar kitus skysčius.
- Jei gaminy susigedo ar jame yra defektas, neremontuokite jo patys. Atneškite jį suremontuoti į parduotuvę, kurioje jį įsigijote.
- Šis prietaisas nėra skirtas naudoti asmenims (įskaitant vaikus), turintiems fizinę, jutimines arba protinę negalią, taip pat neturintiems patirties ir žinių, kurios reikalingos saugiam naudojimui, nebent už tokių asmenų saugumą atsakingas asmuo juos prižiūri arba nurodo, kaip naudotis prietaisu. Visada prižiūrėkite vaikus ir užtikrinkite, kad jie nežaistų su prietaisu.

Šiam gaminiui buvo išduota atitiktos deklaracija.

Naudotojo vadovą rasite svetainėje: <http://www.emos.eu/download>.

Techninės priežiūros centras:

„EMOS spol. s r.o.“
Lipnická 2844
Přerov
750 02

Gamykla:

Zhejiang Jiaboer Electronic Technology Co., Ltd
NO.606 South Daqiao Road, Dayuan Town,
Fuyang District, Hangzhou City, Zhejiang Province,
Kinija.

LV | Ugunsgrēka detektors

Šajā lietošanas instrukcijā ir apkopota svarīga drošības informācija par detektora uzstādīšanu un darbību. Rūpīgi izlasiet šo instrukciju un saglabājiet to turpmākai lietošanai. Iepazīstiniet citus ēkas iemītniekus ar detektora darbību.

Izveidojiet evakuācijas plānu ugunsgrēka gadījumiem un reizi mēnesī veiciet mācību izmēģinājumu. Visiem ēkas iemītniekiem ir jābūt iepazīstinātiem ar detektora signāliem, lai nekavējoties spētu uz tiem reaģēt.

Uzmanību:

Ja detektora darbības zonā notiek būvdarbi, kuru rezultātā veidojas liels putekļu daudzums, detektora aizsardzības nolūkos tas ir jānoņem. Ja kaut kādu iemeslu dēļ tas nav iespējams, būvdarbu norises laikā pārklājiet detektora atveres ar plastmasas maisu vai līdzīgu pārsegu. Pārsegta detektora reakcija var būt aizkavēta. Atsedziet detektoru katru dienu pēc būvdarbu beigām.

Tehniskā informācija:

Sensora tips: fotoelektrisks

Saskaņā ar standartu BS 5446-2:2003

Darbības laiks: 10 gadi

Darba temperatūra un mitrums: 0 °C līdz +65 °C, 5 % līdz 93 % (bez kondensācijas)

Elektroiekārtas korpusa aizsardzības pakāpe: IP20

Skaņas signalizācija: > 85 dB 3 m attālumā

Strāvas padeve: viena 9 V baterija (baterijas darbmužs 5 gadi)

Enerģijas patēriņš: < 8 µA gaidīšanas režīmā, < 28 mA signalizācijas režīmā

Temperatūras jutība: no 54 °C līdz 65 °C

Izmēri: 47 × 101 × 101 mm

Svars: 127 g

Detektora apraksts (skatiet 1. att.)

- 1 – skaļa sirēna
- 2 – sarkana LED

3 – taustiņš TEST/SILENCE

Aizmugurē – montāžas kronšteins (skatiet 2. att.)

Baterijas ievietošana (skatiet 3. att.)

Ierīces uzstādīšana pie griestiem: (skatiet 4. att.)

- 1 – urbumi griestos
- 2 – sienas tapas
- 3 – montāžas kronšteins
- 4 – skrūvēs
- 5 – pievilkšanas virziens
- 6 – atlaišanas virziens

Izurbiet griestos (1.) divus urbumus (5 mm diametrā); attālumam starp urbumiem jābūt 76 mm. Ievietojiet urbumos komplektā iekļautās sienas tapas (2.), uzlieciet montāžas kronšteinu (3.) un piestipriniet to pie sienas ar skrūvēm (4.). Ievietojiet un pievienojiet detektoram bateriju (skatiet 3. att.) un pārbaudiet tā darbību; skatiet "Testa režīms".

Ja detektors darbojas, novietojiet detektora aizmugures daļu pret montāžas kronšteinu, iebīdot to divos izvīrijumos un pēc tam pagriežot (5. un 6.).

Detektora novietojums (skatiet 5. att.)

Two-storey house – Divstāvu māja

Single-storey house, single bedroom – Vienstāva māja ar vienu guļamistabu

Single-storey house, double bedroom – Vienstāva māja ar divām guļamistabām

HALL – GAITENIS

BEDROOM – GUĻAMISTABA

LIVING ROOM – DŽĪVOJAMĀ ISTABA

KITCHEN – VIRTUVE

GARAGE – GARĀŽA

DINING ROOM – ĒDAMISTABA

TV ROOM – TV ISTABA

- Dūmu detektori daļējai aizsardzībai
- Papildu dūmu detektori plašākai aptveramībai
- ▽ Ugunsgrēka detektori

Uzstādīšana – Novietošana

Jāuzstāda kompetentai personai.

Persona, kura veic uzstādīšanu, atbild par izstrādājuma uzstādīšanu saskaņā ar spēkā esošajiem noteikumiem.

Ja rodas šaubas, uzticiet uzstādīšanu kvalificētam profesionālim.

Lai nodrošinātu labāku aizsardzību, ugunsgrēka detektori jāuzstāda kā daļa no visaptverošas ugunsdrošības sistēmas, kurā ietilpst arī dūmu detektori. Ugunsgrēka detektors ir piemērots lietošanai tādās telpās kā katlumājas, virtuves, veļas mazgātavas vai garāžas, kur putekļi, dūmi vai mitrums dūmu detektoros var izraisīt viltus trauksmi. Ugunsgrēka detektoru nedrīkst uzstādīt dūmu detektora vietā gar evakuācijas ceļiem.

Ugunsgrēka detektors jāuzstāda pie griestiem, vislabāk telpas centrā.

Ne vairāk kā 5,3 m no tālākās sienas.

Ne vairāk kā 5,3 m no durvīm uz jebkuru citu telpu, kurā varētu izcelties ugunsgrēks.

Ne vairāk kā 5,3 m no tuvākā ugunsgrēka detektora.

Neuzstādi ugunsgrēka detektoru pie sienas.

Aizvērtas durvis un citi šķēršļi bloķē ceļu starp karstuma avotu un detektoru un var kavēt cilvēkiem aizvērtu durvju otrā pusē dzirdēt trauksmes signālu. Uzstādi pieņemamu skaitu detektoru, lai kompensētu aizvērtas durvis un citus šķēršļus.

Noteikti ieteicams ēkā uzstādīt vairākus detektorus, lai palielinātu savlaicīgas ugunsgrēka pamanīšanas iespēju.

Nenovietojiet ugunsgrēka detektoru:

Tuvu ventilatoriem, sildītājiem, durvīm, logiem utt.

Vietās ar augstu mitruma līmeni, piemēram, vannas istabās un dušas telpās vai vietās, kur temperatūra pārsniedz 39 °C vai nokrītas zem 5 °C.

A formas griestu virsotnē – augšpusē esošais gaisa slānis var traucēt dūmiem un karstumam savlaicīgi sasniegt detektoru, lai iedarbinātu signalizāciju.

Mazāk nekā 30 cm no sienas, ja tas ir uzstādīts pie griestiem.

Mazāk nekā 30 cm no gaismas avotiem vai telpas stūriem.

Mazāk nekā 150 cm no dienasgaismas avota.

Ļoti putekļainās vai netīrās vietās – netīrumi un putekļi var samazināt detektora jutību.

Vietās, kur regulārā pārbaude vai apkope varētu būt bīstama (piemēram, virs kāpnēm).

Uz slikti izolētiem griestiem.

Tādu priekšmetu kā, piemēram, griestu rotājumu tuvumā, ja tie var kavēt karstuma piekļūšanu detektoram.

Detektora piemērotas novietošanas attēlojums (skatiet 6. att.)

Ceiling – Griesti

Best here – Vislabāk šeit

Never here – Nekādā gadījumā šeit

Anywhere in this area – Jebkur šajā vietā

Not in this area – Ne šajā vietā

IERĪCES LIETOŠANAS UZSĀKŠANA

Ievietojiet bateriju (9 V) bateriju nodalījumā ierīces aizmugurē.

Izmantojiet tikai sārma baterijas; nekad neizmantojiet atkārtoti uzlādējamās baterijas.

Ievietojot bateriju baterijas nodalījumā ar plastmasas aizspiedi, pārliecinieties, ka baterija ir ievietota pareizi (skatiet 3. att.)!

Baterijai jābūt pilnībā ievietotai baterijas nodalījumā, citādi montāžas kronšteinu nevarēs piestiprināt! Plastmasas aizspiednis baterijas nodalījumā neļauj piestiprināt montāžas kronšteinu, ja baterija nav ievietota vai ir ievietota nepareizi/ne līdz galam.

Veiciet pārbaudi: ilgi turiet nospiestu taustiņu TEST. Kamēr taustiņš ir nospiests, Jums vajadzētu dzirdēt 3 īsus signālus, kam seko 1,5 sekundes pauze; mirgos sarkanā LED lampiņa.

Tas nozīmē, ka detektors darbojas pareizi.

Ja detektors darbojas, ik pēc 40 sekundēm LED lampiņa iemirgosies.

Ja pēc testa taustiņa nospiešanas signāls neatskan, pārbaudiet, vai detektors ir pareizi pievienots. Ja tā ir, tad vai nu detektors darbojas nepareizi, un šādā gadījumā ir jāsasina ar klientu apkalpošanas centru, vai baterija ir izlādējusies.

TESTA REŽĪMS

Detektora darbību varat pārbaudīt pēc nepieciešamības vai pēc katras baterijas nomaiņas.

Ilgi turiet nospiestu taustiņu TEST; detektors signalizēs un sarkanā LED lampiņa mirgos trīs reizes pēc kārtas (sekos 1,5 sekundes pauze).

Ja signāls neatskan, pārbaudiet, vai baterija darbojas un vai detektors ir pareizi uzstādīts.

Izmantojiet testa režīmu reizi nedēļā, lai pārliecinātos, ka detektors ir darba kārtībā.

Piezīme:

Nepārbaudiet detektora darbību, lietojot atklātu liesmu; tā var detektoru sabojāt.

Testa režīmā skaņas un gaismas signāls kalpo tikai kā apliecinājums, ka detektors ir darba kārtībā.

Tas nenozīmē, ka ierīce ir konstatējusi ugunsgrēku.

KĻŪDAS STĀVOKLIS

Ja detektors ir kļūdas stāvoklī, tas nedarbojas.

Kļūdas stāvokli norāda viens signāls ik pēc 40 sekundēm.

Nekavējoties nomainiet bateriju un pārbaudiet, vai detektors nav bojāts; iztīriet detektora atveres, piemēram, ar putekļsūcēju. Veiciet darbības pārbaudi.

Ja kļūdas režīms joprojām ir aktīvs arī pēc baterijas nomaiņas, sazinieties ar klientu apkalpošanas centru.

IZLĀDĒJUSIES BATERIJA

Par detektora baterijas izlādēšanos vismaz 30 dienas pirms pilnīgas baterijas izlādes liecina vienlaicīgs skaņas signāls un mirgojoša sarkanā LED lampiņa ik pēc 40 s. Nekavējoties nomainiet bateriju. Izmantojiet tikai sārna baterijas; neizmantojiet atkārtoti uzlādējamās baterijas.

Veiciet darbības pārbaudi.

Piesardzības nolūkā bateriju ir ieteicams nomainīt reizi gadā.

DETEKTORA DARBMŪŽA BEIGAS

Detektoram kopš ražošanas brīža ir desmit gadus ilgs darbmužs.

Pēc šī perioda beigām detektoru ir aizliegts turpināt izmantot un tas ir jānomaina ar jaunu ierīci.

Detektora nomaiņas datums ir norādīts uz etiķetes blakus tekstam "Replace device" (Ierīces nomaiņa).

Izmantojot vairākus detektorus, pārbaudiet to nomaiņas datumus!

TRAUKSMES REŽĪMS

Ja tiek konstatēts ugunsgrēks, detektors raidīs skaņas un gaismas signālu.

Detektors signalizēs un sarkanā LED lampiņa mirgos trīs reizes pēc kārtas (sekos 1,5 sekundes pauze).

Signalizācijas ierīce darbosies, līdz dūmi izklidīs.

Trauksmes skaņas signālu var uz laiku izslēgt, nospiežot taustiņu TEST.

Skaņas signāls tiks izslēgts uz astoņām minūtēm, sarkanā LED lampiņa mirgos ik pēc 40 sekundēm.

Pēc astoņām minūtēm skaņas signāls atkal ieslēgsies, līdz dūmi izklidīs.

Ja atskan trauksmes signāls, nekavējoties pametiet ēku un pārliecinieties, ka arī citi cilvēki ir evakuējušies.

Neapstājieties, lai sauktu palīdzību vai paņemtu mantas.

Sazinieties ar atbilstošu avārijas dienestu.

Pagaidiet, līdz gaiss kļūst tīrs.

Neizņemiet un neatvienojiet bateriju, lai apklusinātu signālu, – tas deaktivē detektoru!

Pārskats par detektora iespējamajiem kļūdas stāvokļiem

Stāvoklis	Risinājums
Testa režīms nedarbojas	1. Pārbaudiet, vai baterija ir pareizi pievienota. 2. Ja kļūda turpinās, atdodiet ierīci tirgotājam.
Trauksmes signāla indikācija ar vienlaicīgu 1× signālu/1× sarkanās LED lampiņas mirgošanu	1. Baterija ir izlādējusies, nomainiet to.
Trauksmes signāls atskan ik pēc 40 sekundēm (detektors atrodas kļūdas režīmā).	1. Iztīriet detektoru. 2. Nododiet ierīci tirgotājam vai nomainiet to ar jaunu.
No ierīces neregulāri atskan cita brīdinājuma skaņa nekā parasti.	1. Iztīriet detektoru. 2. Pārvietojiet detektoru. 3. Nododiet ierīci tirgotājam vai nomainiet to ar jaunu.

Apkope un uzturēšana

Pareizi izmantots, šis izstrādājums uzticami kalpos gadiem ilgi. Turpmāk ir sniegti daži padomi pareizas darbības nodrošināšanai.

- Pirms izstrādājuma lietošanas rūpīgi izlasiet instrukciju.
- Pēc desmit gadu lietošanas izstrādājums ir jānomaina ar jaunu – skatiet nomaiņas datumu izstrādājuma aizmugurē.
- Regulāri (vismaz reizi mēnesī) iztīriet izstrādājumu. Ar putekļsūcēju uzmanīgi iztīriet netīrumus un putekļus no izstrādājuma ventilācijas atverēm.
- Nekrāsojiet izstrādājumu.
- Nepakļaujiet izstrādājumu tiešiem saulesstariem, liela aukstumam vai mitrumam, kā arī pēkšņām temperatūras izmaiņām. Tas mazinās noteikšanas precizitāti.

- Nenovietojiet izstrādājumu vietās, kas ir pakļautas vibrācijai vai triecieniem, – tie var izraisīt bojājumus.
- Nepakļaujiet izstrādājumu pārmērīgiem triecieniem, putekļiem, augstai temperatūrai vai mitrumam – tas var izraisīt darbības traucējumus, saīsināt bateriju darbības laiku, radīt bojājumus baterijām un deformēt plastmasas daļas.
- Nepakļaujiet izstrādājumu lietum vai lielam mitrumam, pilošam ūdenim vai ūdens šļakatām.
- Nenovietojiet uz izstrādājuma atklātas liesmas avotus, piemēram, degošu sveci u. c.
- Nenovietojiet izstrādājumu vietās ar nepietiekamu gaisa plūsmu.
- Neievietojiet priekšmetus izstrādājuma atverēs, neapklājiet izstrādājumu.
- Neaizskariet izstrādājuma iekšējos elektriskos savienojumus – tādējādi to var sabojāt un tas automātiski anulē garantiju. Bojājumu gadījumā izstrādājums ir jāremontē tikai atbilstoši kvalificētam speciālistam.
- Tiriet izstrādājumu ar neredzamiem samitrinātu mīkstu drānu. Neizmantojiet šķīdinātājus vai tīrīšanas līdzekļus – tie var sabojāt plastmasas detaļas un izraisīt elektrisko sistēmu koroziju.
- Negremdējiet izstrādājumu ūdenī vai citā šķidrumā.
- Izstrādājuma bojājumu vai defektu gadījumā neveiciet remontdarbus patstāvīgi. Nododiet to labošanai veikalā, kurā to iegādājāties.
- Šī ierīce nav paredzēta izmantošanai personām (tostarp bērniem), kuru fiziskā, uztveres vai garīgā nespēja vai pieredzes un zināšanu trūkums neļauj to droši lietot, ja vien šīs personas neuzrauga vai norādījumus par ierīces lietošanu tām nesniedz par viņu drošību atbildīgā persona. Bērni vienmēr ir jāuzrauga, lai pārliecinātos, ka viņi nerotaļājas ar ierīci.

Šim izstrādājumam ir izdota atbilstības deklarācija.

Lietošanas instrukcija ir pieejama vietnē <http://www.emos.eu/download>.

Klientu apkalpošanas centrs:

EMOS spol. s r.o.

Lipnická 2844

Pršerova (Přerov), Čehija

750 02

Ražotne:

Zhejiang Jiaboer Electronic Technology Co., Ltd

NO.606 South Daqiao Road, Dayuan Town

Fuyang District, Hangzhou City, Zhejiang Province,

Ķīna

EE | Tulekahjuandur

See juhend sisaldab anduri paigaldamise ja kāsitsemise seotud olulist ohutusteavet. Lugege seda juhendit põhjalikult ja hoidke see kindlas kohas alles. Tutvustage anduri tőőpõhimõtteid ka hoone teiste elanikele.

Koostage tulekahju korral tegutsemise plaan ning viige iga kuu läbi evakuatsioon ja tulekahju korral tegutsemise õppus. Kõik hoone elanikud peaksid olema anduri häiresignaalidega tuttavad, et osata nendele viivitamatult reageerida.

Tähelepanu!

Juhul kui anduri piirkonnas toimuvad ehitustööd, mille tagajärjel on ruumides palju tolmu, tuleb andur eemaldada, et kaitsta seda mustuse eest. Juhul kui te seda mingil põhjusel teha ei saa, katke anduri avad ehitustööde ajaks näiteks kilekotiga vms kinni. Kaetud andur võib reageerida viivitusega. Eemaldage kate iga päev pärast tööde lõppemist.

Tehniline informatsioon:

Anduri tüüp: fotoelektriline aku

Kooskõlas standardiga BS 5446-2:2003

Seadme tööiga: 10 aastat

Tõotemperatuur ja -niiskus: 0 °C kuni +65 °C, 5 % kuni 93 % (ilma kondensatsioonita)

Ümbrise kaitseklass: IP20

Helisignaali: > 85 dB, kaugusega 3 m

Toide: 1× 9 V patarei (tööiga: 5 aastat)

Energiaarbitmine: ooterežiimis < 8 µA, häirerežiimis < 28 mA

Temperatuuritundlikkus: 54 °C kuni 65 °C

Mõõtmed: 47 × 101 × 101 mm

Kaal: 127 g

Anduri kirjeldus (vt joon. 1)

1 – vali häiresignaali

2 – punane LED-tuli

3 – nupp TEST/VAIGISTUS

Tagakülg – kinnituskamber (vt joon. 2)

Patarei sisestamine (vt joon. 3)

Seadme lakke paigaldamine (vt joon. 4)

1 – augud laes

2 – seinatüüblid

3 – kinnituskamber

4 – kruvid

5 – kinni keeramise suund

6 – lahti keeramise suund

Puurige lakke kaks auku (ø 5 mm) (1. samm); aukude vahe peab olema 76 mm.

Sisestage kaasasolevad tüüblid (2. samm) avadesse, seadke kinnituskamber (3. samm) paika ja kinnitage see kruvidega seina külge (4. samm). Sisestage ja ühendage anduri patarei (vt joon. 3) ning katsetage, kas see töötab; vt jaotist Testrežiim.

Kui andur on töökorras, siis asetage anduri tagakülg vastu kinnituskambrit, libistades seda kahele kinnituskambri, seejärel pöörake seda (samm 5 ja 6).

Anduri paigutus (vt joon. 5)

Two-storey house – Kahekorruseline maja

Single-storey house, single bedroom – Ühekorruseline maja, üks magamistuba

Single-storey house, two bedrooms – Ühekorruseline maja, kaks magamistuba

HALL – HALL

BEDROOM – MAGAMISTUBA

LIVING ROOM – ELUTUBA

KITCHEN – KÖÖK

GARAGE – GARAAŽ

DINING ROOM – SÖÖGITUBA

TV ROOM – TELERITUBA

● Suitsuandurid osaliseks kaitseks

○ Täiendavad suitsuandurid parema katvuse tagamiseks

▽ Tulekahjuandurid

Paigaldamine – asukoht

Peab paigaldama pädev isik.

Paigaldaja vastutab toote nõuetekohase paigalduse eest.

Kahtluse korral laske toode paigaldada spetsialistil.

Parema kaitse tagamiseks tuleks tulekahjuandurid paigaldada tervikliku tulekaitse süsteemi osana, kuhu kuuluvad ka suitsuandurid. Tulekahjuandur sobib kasutamiseks sellistes kohtades nagu katlaruumid, köögid, pesumajad või garaažid, kus tolm, aurud või niiskus võivad põhjustada suitsuandurite valehäireid. Tulekahjuandurit ei tohi paigaldada evakuaatsiooniteede äärde suitsuanduri asemel.

Tulekahjuandur tuleb paigaldada lakke, ideaaljuhul ruumi keskele.

Kaugemast seinast mitte kaugemale kui 5,3 m.

Mitte kaugemal kui 5,3 m uksest, mis viib teise ruumi, kus võib tekkida tulekahju.

Järgmisest tulekahjuandurist mitte kaugemal kui 5,3 m.

Ärge paigaldage tulekahjuandurit seinale.

Suletud ukсед ja muud takistused tõkestavad kuumuse jõudmist andurini ning võivad takistada inimestel kuulmast häiret teisel pool suletud ust. Suletud uste ja muude takistuste kompenseerimiseks paigaldage piisav arv andureid.

Tulekahju õigeaegse avastamise tõenäosuse suurendamiseks on tungivalt soovitatav paigaldada hoonesse mitu andurit.

Ärge paigaldage tulekahjuandurit:

ventilaatorite, küttekahade, uste, akende jms lähedusse;
kõrge õhuniiskusega kohtadesse, nagu vannituba ja dušširuum, või kohtadesse, kus temperatuur ületab 39 °C või langeb alla 5 °C;

A-kujulise lae tippu – ülaosas olev seisev õhk võib takistada suitsu ja kuumuse õigel ajal andurini jõudmist ning häire käivitumist;

lakke paigaldatuna seinast vähem kui 30 cm kaugusele;

valgustitest või ruumi nurkadest vähem kui 30 cm kaugusele;

luminofoorlambist vähem kui 150 cm kaugusele;

väga tolmustesse või määrdunud kohtadesse – mustus ja tolm võivad anduri tundlikkust vähendada; kohtadesse, kus korrapärane katsetamine või hooldus oleks ohtlik (nt trepi kohal);

halvasti isoleeritud lagedele;

esemete (nt laekaunistuste) lähedusse, mis võivad takistada kuumuse jõudmist andurini.

Anduri sobiva paigutuse joonis (vt joon. 6)

Ceiling – Lagi

Best here – Parim koht

Never here – Mitte kunagi siia

Anywhere in this area – Sobiv ala

Not in this area – Sobimatu ala

SEADME KASUTUSELEVÖTT

Sisestage patarei (1×9 V) tagaküljel olevasse patareipesse.

Kasutage ainult leelispatareid; ärge kunagi kasutage laetavat akut.

Patarei plastist kinnituskahadega pesa sisestamisel jälgige hoolikalt õiget polaarsust (vt joon. 3)!

Patarei peab olema täielikult patareipesse sisestatud, muidu ei sobitu andur kinnituskahadega!

Patareipesas olev plastist kinnituskahad takistab kinnituskahade paigaldamist, kui patarei puudub või on sisestatud valesti/osaliselt.

Tehke kontroll – vajutage pikalt nuppu TEST. Nupu allhoidmise ajal peaksite kuulma 3 lühikest piiksu, millele järgneb 1,5-sekundiline paus; punane LED-tuli hakkab vilkuma.

See tähendab, et andur töötab korralikult.

Kui andur on töökorras, näete iga 40 sekundi järel 1 korra punase LED-tule välgatust.

Kui pärast testnupu vajutamist heli ei kostu, kontrollige, kas andur on korralikult ühendatud. Kui ühendus on korras, siis kas andur ei tööta, sellisel juhul võtke ühendust teeninduskeskusega, või on patarei tühi.

TESTREŽIIM

Vajaduse tekkimisel või pärast iga patarei vahetamist saate anduri töökorrasolekut kontrollida.

Vajutage pikalt nuppu TEST, andur piiksub ja punane LED-tuli vilgub 3 korda järjest (millele järgneb 1,5-sekundiline paus).

Kui andur ei tee häält, kontrollige, kas patarei on töökorras ja andur on õigesti paigaldatud.

Kasutage testrežiimi 1 kord nädalas, et kontrollida anduri töökorras olekut.

Märkus.

Ärge kontrollige anduri toimimist lahtise leegiga; see võib andurit kahjustada.

Kontrollimise ajal kõlav heli- ja optiline signaal annab üksnes märku sellest, et andur on töökorras.

See ei tähenda, et tuvastatud on tulekahju.

RIKKESEISUND

Kui andur on rikkeseisundis, siis see ei tööta.

Rikkeseisundist annab märku 1 piiks iga 40 sekundi järel.

Vahetage patarei viivitamata välja ja veenduge, et andur ei ole viga saanud; puhastage anduri avatud näiteks tolmuimejaga. Tehke töökorrasoleku test.

Juhul kui rikkeseisund püsib ka pärast uute patareide sisestamist, võtke ühendust teeninduskeskusega.

PATAREI HAKKAB TÜHJAKS SAAMA

Anduri patarei tühenemisest annab märku üks piiksatus ja samaaegne punase LED-tule välgatus iga 40 sekundi järel vähemalt 30 päeva enne patarei täielikku tühjaks saamist. Vahetage patarei viivitamatult välja. Kasutades ainult leelispatareisid; ärge kasutage laetavaid akusid.

Tehke töökorrasoleku test.

Ennetava abinõuna on soovitatav patarei 1 kord aastas välja vahetada.

ANDURI TÖÖEA LÖPPEMINE

Anduri tööea pikkus on 10 aastat alates tootmiskuupäevast.

Pärast tööea lõppu ei tohi seadet enam kasutada ja see tuleb uue vastu välja vahetada.

Anduri väljavahetamise kuupäeva leiata seadme tagaküljel olevalt sildilt pärast teksti „Replace device“.

Juhul kui kasutate mitut andurit, ärge unustage nende väljavahetamise kuupäevi kontrollida!

HÄIRESIGNAAL

Kui tuvastatakse tulekahju, hakkab andur väljastama heli- ja optilist signaali.

Andur piiksub ja punane LED-tuli vilgub 3 korda järjest (millele järgneb 1,5-sekundiline paus).

Häiresignaali kestab seni kuni suits hajub.

Häire helisignaali saab ajutiselt vaigistada, vajutades nuppu TEST.

Helisignaali vaikib 8 minutiks, punane LED-tuli välgub iga 40 sekundi järel.

Helisignaali kestab 8 minuti pärast uuesti, kuni suits hajub.

Häiresignaali käivitumise korral evakueeruge hoonest viivitamatult ja kontrollige, et ka teised inimesed on hoonest väljunud.

Ärge peatuge, et abi kutsuda või oma asju kaasa võtta.

Helistage hädaabinumbrile.

Oodake kuni suits hajub.

Häiresignaali vaigistamiseks ärge eemaldage patareid ega ühendage seda lahti – see deaktiveerib anduri!

Ülevaade anduri võimalikest rikkeseisunditest

Seisund	Lahendus
Testrežiim ei tööta.	1. Kontrollige, et patarei on õigesti ühendatud. 2. Kui rike püsib, tagastage seade.
Häire märguanne on 1 piiks ja samaaegne 1 punase LED-tule välgatus.	1. Patarei on tühi, vahetage see välja.
Häire piiksub iga 40 sekundi järel (andur on rikkerežiimis).	1. Puhastage andur. 2. Tagastage seade või asendage see uuega.
Seadmest kostab juhuslikult tavapärasest erinev hoiatusheli.	1. Puhastage andur. 2. Paigaldage andur teise kohta. 3. Tagastage seade või asendage see uuega.

Korrashoid ja hooldamine

Toode on mõeldud nõuetekohasel kasutamisel töökindlalt toimima paljude aastate jooksul. Siin on mõned nõuanded nõuetekohaseks kasutamiseks.

- Enne selle toote kasutamist lugege hoolikalt kasutusjuhendit.
- Toode tuleb 10 aasta möödumisel uue vastu välja vahetada; väljavahetamise kuupäeva leiata seadme tagaküljelt.
- Puhastage toodet regulaarselt – vähemalt 1 kord kuus. Eemaldage toote ventilatsiooniavadesse kogunenud mustus ja tolm ettevaatlikult tolmuimejaga.
- Ärge värvige toodet.
- Ärge asetage toodet otsese päikesevalguse, äärmise külma ega niiskuse kätte või äkiliste temperatuurimuutustega keskkonda. See vähendab tuvastamise täpsust.
- Ärge asetage toodet kohtadesse, kus võib esineda vibratsiooni ja lööke – need võivad seadet kahjustada.

- Hoidke toodet liigse jõu, löökide, tolmu, kõrge temperatuuri ja niiskuse eest – need võivad põhjustada talitlushäireid, lühendada aku kasutusiga, kahjustada akusid ja deformeerida plastosasid.
- Hoidke toodet vihma või suure niiskuse, veetilkade või -pritsmete eest.
- Ärge asetage tootele avatud leegiallikaid, nt süüdatud küünlalt jne.
- Ärge asetage toodet ebapiisava õhuvooluga kohtadesse.
- Ärge pange midagi toote ventilatsiooniavadesse, ärge katke toodet kinni.
- Ärge muutke toote sisemisi elektriahelaid – see võib toodet kahjustada ja tühistab automaatselt garantii. Toodet tohib parandada ainult kvalifitseeritud spetsialist.
- Toote puhastamiseks kasutage kergelt niisutatud pehmet lappi. Ärge kasutage lahusteid ega puhastusvahendeid – need võivad söövitada plastosasid ja põhjustada elektriahelate korrosiooni.
- Ärge kastke toodet vette või muudesse vedelikke.
- Toote kahjustuse või defekti korral ei tohi te seda ise remontida. Viige see remondiks poodi, kust selle ostsite.
- Seadet ei tohi kasutada isikud (sh lapsed), kelle füüsilise, meeleoorganite või vaimne puue või ebapiisavad kogemused ja teadmised ei võimalda seadet ohutult kasutada, välja arvatud juhul kui see toimub nende turvalisuse eest vastutava isiku järelevalve all või juhendamisel. Lapsi tuleb alati jälgida, et nad ei saaks seadmega mängida.

Tootele on väljastatud vastavusdeklaratsioon.

Juhendi leiab aadressilt: <http://www.emos.eu/download>.

Teeninduskeskus:

EMOS spol. s r.o.
Lipnická 2844
Přerov
750 02

Tehas:

Zhejiang Jiaboer Electronic Technology Co., Ltd
NO.606 South Daqiao Road, Dayuan Town,
Fuyang District, Hangzhou City, Zhejiang Province,
Hiina.

BG | Пожароизвестител

Настоящото ръководство съдържа важна информация относно безопасността при монтиране и използване на детектора. Прочетете внимателно това ръководство и го съхранявайте на сигурно място за бъдещи справки. Запознайте всички живеещи в сградата с начина на работа на датчика. Съставете план за евакуация в случай на пожар и правете учение всеки месец. Всички живеещи в сградата трябва да познаят сигнализацията на датчика, за да могат незабавно да реагират на нея.

Внимание:

Ако в сградата с датчика се извършват строителни дейности, при които се отделя значително количество прах, свалете датчика, за да го предпазите. Ако по някаква причина това е невъзможно, покрийте отворите на датчика (например с найлонова торбичка или подобно средство), докато строителните работи завършат. Покритият датчик може да има забавена реакция. Откривайте го всеки ден след приключване на строителните работи.

Технически характеристики:

Тип на датчика: фотоклетка

В съответствие със стандарт BS 5446-2:2003

Експлоатационен живот на устройството: 10 години

Околна температура и влажност по време на работа: от 0 °C до +65 °C, от 5 % до 93 % (без кондензация)

Степен на защита: IP20

Звукова сигнализация: > 85 dB на разстояние 3 m

Захранване: 1 бр. батерия 9 V (срок на използване на батерията: 5 години)

Разход на енергия: < 8 µA в режим на готовност, < 28 mA в режим на сигнализация

Температурна чувствителност: от 54 °C до 65 °C

Размери: 47 × 101 × 101 mm

Тегло: 127 g

Описание на сензора (вж. Фиг. 1)

- | | |
|-----------------------|------------------------|
| 1 – гръмка сирена | 3 – бутон TEST/SILENCE |
| 2 – червен светодиода | (ПРОВЕРКА/ТИШИНА) |

Задна страна – Монтажна конзола (вж. Фиг. 2)

Поставяне на батерията (вж. Фиг. 3)

Монтиране на устройството на тавана (вж. Фиг. 4)

- | | |
|----------------------|---------------------------|
| 1 – отвори в тавана | 4 – винтове |
| 2 – дюбели | 5 – посока на затягане |
| 3 – монтажна конзола | 6 – посока на разхлабване |

Пробийте в два отвора в тавана (\varnothing 5 mm) (стъпка 1); разстоянието между отворите трябва да е 76 mm.

Поставете в отворите включените в комплекта дюбели (стъпка 2) и закрепете монтажната конзола (стъпка 3) към стената с винтовете (стъпка 4). Поставете и свържете батерията към датчика (вж. Фиг. 3) и проверете функционирането му; вж. „Проверка на датчика“.

Ако датчикът работи, поставете гърба му срещу монтажната конзола, като го плъзнете върху двете издатини, след което го завъртете (стъпка 5 и 6).

Поставяне на датчика (вж. Фиг. 5)

Two-storey house – Двуетажна къща

Single-storey house, single bedroom – Едноетажна къща, една спалня

Single-storey house, two bedrooms – Едноетажна къща, две спални

HALL – АНТРЕ

BEDROOM – СПАЛНЯ

LIVING ROOM – ДНЕВНА

KITCHEN – КУХНЯ

GARAGE – ГАРАЖ

DINING ROOM – ТРАПЕЗАРИЯ

TV ROOM – ТВ СТАЯ

● Датчици за дим за частична защита

○ Допълнителни датчици за дим за подобро покритие

▽ Пожароизвестители

Монтаж – Места за поставяне

Трябва да се монтира от компетентно лице.

Лицето, което извършва инсталирането, носи отговорност за спазване на всички действащи нормативни изисквания.

При неясноти възложете инсталирането на квалифициран специалист.

За по-добра защита пожароизвестителите трябва да бъдат инсталирани като част от цялостна противопожарна система, която включва и датчици за дим. Пожароизвестителят е подходящ за използване в зони като котелни, кухни, перални помещения или гаражи, където прах, дим или влажност могат да причинят фалшиви аларми в детекторите за дим. Пожароизвестителят не трябва да се монтира по протежение на евакуационни пътища вместо детектор за дим.

Пожароизвестителят трябва да се монтира на тавана, в идеалния случай в центъра на стаята.

Не по-далеч от 5,3 m от най-отдалечената стена.

Не по-далече от 5,3 m от вратата към всяка друга стая, където може да възникне пожар.

Не по-далеч от 5,3 m от следващия пожароизвестител.

Не монтирайте пожароизвестителя на стена.

Затворените врати и други препятствия пречат на пътя между топлината и детектора и могат да попречат на хората да чуят алармата от другата страна на затворената врата. Инсталирайте достатъчен брой детектори, за да компенсирате затворени врати и други препятствия.

Силно се препоръчва да инсталирате няколко детектора в сградата, за да увеличите шанса пожарът да бъде открит навреме.

Не поставяйте пожароизвестителя:

В близост до вентилатори, нагреватели, врати, прозорци и др.

В зони с висока влажност, като бани и душовете, или на места, където температурата надвишава 39 °C или пада под 5 °C.

В горната част на таван с форма на А – стоящият въздух в горната част може да попречи на дима и топлината да достигнат детектора навреме, за да задейства аларма.

На по-малко от 30 cm от стената, когато е монтиран на тавана.

На по-малко от 30 cm от осветлението или ъглите на стаята.

На по-малко от 150 cm от светлина от флуоресцентна лампа.

В силно прашни или мръсни зони – мръсотията и прахът могат да намалят чувствителността на детектора.

На места, където рутинното тестване или поддръжка биха били опасни (като например над стълбище).

На лошо изолирани тавани.

В близост до предмети като декорации за таван, които могат да попречат на топлината да достигне до датчика.

Чертеж на подходящо разположение на датчика (вж. Фиг. 6)

Таван

Оптимално местоположение

Недопустимо местоположение

Където и да е в тази зона

Не в тази зона

ВЪВЕЖДАНЕ НА УСТРОЙСТВОТО В ЕКСПЛОАТАЦИЯ

Поставяте батерията (1 бр. 9 V) в отделението за батерии на гърба на устройството.

Използвайте само алкални батерии; в никакъв случай не използвайте презареждащи се батерии.

Когато поставяте батерията в отделението с пластмасови издатини, внимавайте за спазването на правилния поляритет (вж. Фиг. 3)!

Батерията трябва да бъде поставена в отделението за батерии докрай, в противен случай монтажната конзола няма да пасне!

Пластмасовата издатина в отделението за батерии предотвратява монтирането на монтажната конзола, ако батерията липсва или е поставена неправилно/непълно.

Направете проверка – натиснете продължително бутона TEST (ПРОВЕРКА). Трябва да чуете 3 кратки звукови сигнала, последвани от пауза от 1,5 секунди, докато бутонът е задържан; червеният светодиод ще мига.

Това означава, че датчикът работи нормално.

Ако датчикът работи, ще видите едно мигане на червения светодиод на всеки 40 секунди.

Ако след натискане на тестовия бутон не се възпроизвежда звук, проверете дали детекторът е свързан правилно. Ако е така, или датчикът не работи, в който случай трябва да се свържете със сервизния център, или батерията е изтощена.

ТЕСТОВИ РЕЖИМ

Можете да тествате работата на датчика при необходимост или след всяка смяна на батерията.

Натиснете продължително бутона TEST (ПРОВЕРКА); детекторът ще издаде звуков сигнал и червеният светодиод ще мига 3 пъти подред (последвано от пауза от 1,5 секунди).

Ако датчикът не издава звук, проверете дали батерията работи и дали датчикът е инсталиран правилно.

Използвайте тестовия режим 1 път седмично, за да сте сигурни, че детекторът работи.

Забележка:

Не тествайте функционирането на датчика с помощта на открит пламък; това може да повреди детектора.

Звуковите и светлинните сигнали по време на проверката означават само, че датчикът работи.

Това не означава, че е открит пожар.

НЕИЗПРАВНО СЪСТОЯНИЕ

Ако детекторът е в неизправно състояние, той не функционира.

Състоянието на повреда се указва с 1 звук сигнал на всеки 40 секунди.

Незабавно сменете батерията и проверете дали датчикът е изправен; почистете отворите на датчика, като използвате например прахосмукачка. Извършете функционален тест.

Ако след смяна на батерията сигнализацията за неизправно състояние не се прекрати, обърнете се за съдействие към сервизния център.

ИЗТОЩЕНА БАТЕРИЯ

Изтощена батерия в детектора се индикира чрез единичен едновременен звук сигнал и мигане на червения светодиод на всеки 40 сек най-малко 30 дни преди батерията да се изтощи. Незабавно сменете батерията. Използвайте само алкални батерии; не използвайте презареждащи се батерии.

Извършете функционален тест.

Като предпазна мярка се препоръчва да сменят батерията ежегодно.

КРАЙ НА ЕКСПЛОАТАЦИОННИЯ ЖИВОТ НА ДЕТЕКТОРА

Срокът на работа на датчика е 10 години от датата на производство.

След изтичане на срока датчикът не трябва да се използва и следва да се замени с нов.

Датата за смяна на датчика е посочена на поставения на гърба етикет, след думите „Replace device“.

Ако използвате няколко датчика, проверявайте датите за смяна на всички датчици!

СИГНАЛИЗИРАНЕ ЗА ДИМ

Ако бъде открит пожар, датчикът ще започне да излъчва звуков + оптичен сигнал.

Датчикът ще издаде звуков сигнал и червеният светодиод ще мига 3 пъти подред (последвано от пауза от 1,5 секунди).

Сигнализацията продължава, докато въздухът се изчисти.

Звуковата сигнализация на датчика може временно да се изключи с бутона TEST (ПРОВЕРКА).

Звуковата сигнализация се изключва за 8 минути; червеният светодиод ще мига на всеки 40 секунди.

След 8 минути звуковият сигнал ще се активира отново, докато въздухът се изчисти.

При сработване на сигнализацията незабавно евакуирайте сградата и проверете дали всички са я напуснали.

Не спирайте, за да повикате помощ или да съберете вещите си.

Информирайте съответната спешна служба.

Изчакайте въздухът да се изчисти.

Не изваждайте и не изключвайте батерията, за да заглушите алармата – това деактивира детектора!

Преглед на възможните състояния на повреда на детектора

Състояние	Решение
Тестовият режим не работи.	<ol style="list-style-type: none">1. Проверете дали батерията е свързана правилно.2. Ако повреда се появи отново, върнете устройството.
Индикация за аларма чрез едновременно 1 звънене/1 мигане на червения светодиод.	<ol style="list-style-type: none">1. Ако батерията е изтощена, сменете я.
Алармата звъни на всеки 40 секунди (детекторът е в режим на повреда).	<ol style="list-style-type: none">1. Почистете датчика.2. Върнете устройството или го сменете с ново.
Устройството произволно издава предупредителен звук, различен от обичайния.	<ol style="list-style-type: none">1. Почистете детектора.2. Преместете датчика.3. Върнете устройството или го сменете с ново.

Обслужване и поддръжка

Уредът е проектиран да работи безпроблемно в продължение на много години, ако се използва правилно. По-долу са приведени някои препоръки за правилна експлоатация:

- Прочетете внимателно ръководството, преди да използвате този уред.
- Изделието трябва да се смени с ново след 10 години; вижте датата за смяна, посочена на гърба.
- Почиствайте изделието редовно – не по-рядко от веднъж месечно. Почиствайте внимателно с прахосмукачка замърсяванията и праха от вентилационните отвори на изделието.
- Не боядисвайте продукта.
- Не излагайте уреда на пряка слънчева светлина, прекалено ниски температури, влажност и резки промени на температурата. Това би намалило точността на засичане.
- Не поставяйте уреда на места, където е възможно да има вибрации и удари – те може да го повредят.
- Не подлагайте уреда на прекален натиск, удари, прах, високи температури или влажност – те могат да причинят неизправност, скъсяване на живота на батерията, повреда на батериите и деформиране на пластмасовите части.
- Пазете уреда от дъжд или висока влажност, капеща или пръскаща вода.
- Не поставяйте върху уреда източници на открит пламък, например запалени свещи и др.
- Не поставяйте уреда на места с ограничена циркулация на въздуха.
- Не вкарвайте чужди тела във вентилационните отвори на уреда и не го покривайте.
- Не правете нищо по вътрешните електрически вериги на уреда – в противен случай той може да се повреди и гаранцията му автоматично ще бъде анулирана. Уредът трябва да се ремонтира само от професионалист с нужната квалификация.
- Почиствайте уреда с мека, леко навлажнена кърпа. Не използвайте разтворители или почистващи препарати – те могат да издраскат пластмасовите части или да предизвикат корозия по електрическите вериги.
- Не поталяйте уреда във вода или друга течност.
- При повреда или дефект на уреда не правете опити да го ремонтирате. Занесете го за ремонт в магазина, от който сте го закупили.
- Това устройство не е предназначено за използване от лица (включително деца), чиито физически, сетивни или умствени способности или липсата на опит и знания не им позволяват безопасната му употреба, освен когато те са наблюдавани или инструктирани от лице, отговарящо за тяхната безопасност. Децата трябва винаги да се наблюдават и да не се допуска да си играят с устройството.

За това изделие е изготвена декларация за съответствие.

Можете да намерите ръководството на: <http://www.emos.eu/download>.

Сервизен център:

EMOS spol. s r.o.
Lipnická 2844
Přerov
750 02

Производител:

Zhejiang Jiaboer Electronic Technology Co., Ltd
NO.606 South Daqiao Road, Dayuan Town,
Fuyang District, Hangzhou City, Zhejiang Province,
Китай.

FR|BE | Détecteur d'incendie

Cette notice contient des consignes de sécurité importantes concernant l'installation et l'utilisation du détecteur. Il conviendra donc de lire attentivement cette notice et de la ranger ensuite afin de pouvoir la consulter ultérieurement en cas de besoin. Toujours faire en sorte que tous les autres habitants du bâtiment aient également pris connaissance de la manière d'utiliser ce détecteur.

Établir un plan d'évacuation en cas d'incendie et effectuer un exercice incendie une fois par mois. Tous les habitants du bâtiment devraient avoir pris connaissance des différents signaux du détecteur et aussi être capables de les reconnaître afin de pouvoir ensuite réagir rapidement.

Avvertissement :

Si vous réalisez chez vous des travaux qui pourraient engendrer de la poussière, nous vous recommandons de démonter le détecteur afin qu'il ne puisse pas s'encrasser. Si, pour une raison quelconque, ce n'était pas possible, il sera nécessaire de recouvrir les orifices du détecteur durant les travaux, par exemple à l'aide d'un sac en plastique. Attention, lorsqu'il est recouvert, le détecteur peut réagir avec un certain retard. Il conviendra donc de le découvrir tous les jours après que vous aurez fini de travailler.

Informations techniques :

Type de capteur : cellule photoélectrique

Conforme à la norme BS 5446-2:2003

Durée de vie du dispositif : 10 ans

Température d'exploitation et humidité : 0 °C à +65 °C, 5 % à 93 % (sans condensation)

Indice de protection : IP20

Signalisation acoustique : > 85 dB à une distance de 3 m

Alimentation : 1 pile de 9 V (durée de vie de la pile : 5 ans)

Consommation : < 8 µA en mode de veille, < 28 mA en mode d'alarme

Sensibilité à la température : 54 °C à 65 °C

Dimensions : 47 × 101 × 101 mm

Masse : 127 g

Description du détecteur (voir la Fig. 1)

1 – forte sirène

3 – bouton TEST/ATTÉNUER

2 – diode LED rouge

Partie arrière – cache de montage (voir la Fig. 2)

Insertion de la batterie (voir la Fig. 3)

Installation du dispositif au plafond (voir la Fig. 4)

1 – orifices dans le plafond

4 – vis

2 – chevilles

5 – direction du serrage

3 – cache de montage

6 – direction du desserrage

Percer deux orifices (de \varnothing 5 mm) dans le mur (étape 1). La distance séparant les deux orifices devrait être de 76 mm.

Introduire des chevilles dans les orifices (étape 2), présenter la platine de montage (étape 3) et la fixer au mur à l'aide de vis (étape 4). Introduire et raccorder la pile du détecteur (voir la Fig. 3) et faire ensuite un test de fonctionnement – voir le Mode des essais.

Si le détecteur est opérationnel, placer la face arrière du détecteur sur les deux plots de fixation du cache de montage et faire pivoter le détecteur pour le bloquer (étapes 5 et 6).

Emplacement du détecteur (voir la Fig. 5)

Two storey dwelling – habitation à deux étages

Single storey, one sleeping – habitation à un seul étage, une zone de sommeil

Single storey, two sleeping – habitation à un seul étage, deux zones de sommeil

HALL – couloir

BEDROOM – chambre à coucher

LIVING ROOM – salon

KITCHEN – cuisine

GARAGE – garage

DINNING ROOM – salle à manger

TV ROOM – salon TV

● Détecteurs de fumée pour une protection partielle

○ Autres détecteurs de fumée pour une meilleure couverture

▽ Détecteurs d'incendie

Installation – emplacement

L'installation doit toujours être confiée à une personne compétente et qualifiée.

La personne qui réalise le montage est responsable de l'installation et garantit que l'installation du produit est conforme à la réglementation en vigueur.

En cas de doute, veiller à confier l'installation du détecteur à des professionnels qualifiés.

Afin de garantir une meilleure protection, les détecteurs d'incendie devraient être installés dans un système de détection d'incendie complet qui comprend également des détecteurs de fumée. Un détecteur d'incendie pourra être installé dans des pièces telles qu'une chaufferie, une cuisine, une buanderie et un garage, soit dans des pièces où la poussière, les vapeurs et l'humidité peuvent provoquer de fausses alertes d'un détecteur de fumée. Le détecteur d'incendie ne devrait pas être installé à la place d'un détecteur de fumée dans les voies de secours.

Le détecteur d'incendie devrait être installé au plafond, dans l'idéal au centre de la pièce.

Pas à plus de 5,3 m de la cloison la plus éloignée.

Pas à plus de 5,3 m de la porte menant à n'importe quelle pièce dans laquelle il existe un risque de départ d'incendie.

Pas à plus de 5,3 m d'un autre détecteur d'incendie.

Ne pas installer le détecteur d'incendie sur un mur/une cloison.

Les portes fermées et les autres obstacles perturbent le flux de la chaleur menant au détecteur et peuvent empêcher une personne se trouvant de l'autre côté de la porte fermée d'entendre le signal d'alarme émis par le détecteur. Veiller à installer une quantité de détecteurs suffisante pour compenser les portes fermées et les autres obstacles éventuels.

Nous vous recommandons vivement d'installer plusieurs détecteurs dans votre bâtiment, ceci afin d'augmenter vos chances d'être averti d'un départ d'incendie.

Ne pas installer le détecteur d'incendie :

À proximité de ventilateurs, de radiateurs, de portes, de fenêtres, etc.

Dans des locaux où le taux d'humidité est élevé – comme les salles de bains ou les douches – ni dans des pièces où la température dépasse les 39 °C ou descend sous les 5 °C.

Au sommet d'un plafond de type A – l'air mort se trouvant en haut peut empêcher la fumée et la chaleur d'atteindre le détecteur, ce qui retarderait le déclenchement de l'alarme par le détecteur.

À moins de 30 cm d'un mur/d'une cloison en cas de montage au plafond.

À moins de 30 cm d'un luminaire ou des coins de la pièce.

À moins de 150 cm d'un luminaire à tube néon.

Dans les espaces contenant beaucoup de poussière ou qui sont sales – les saletés et un taux de poussière excessif peuvent réduire la sensibilité du détecteur.

Dans des endroits où la réalisation des essais et la maintenance seraient dangereuses (par exemple au-dessus d'un escalier).

Sur un plafond qui n'est pas correctement isolé.

À proximité d'objets tels que des décorations de plafond qui pourraient empêcher la chaleur d'atteindre le détecteur.

Croquis représentant le bon emplacement du détecteur (voir la Fig. 6)

Ceiling – Plafond

Best here – Emplacement le plus approprié

Never here – Ne jamais installer à cet endroit

Anywhere in this area – Installer n'importe où dans cette zone

Not in this area – Ne pas installer dans cette zone

MISE EN SERVICE

Introduire une pile (1 × 9 V) dans le compartiment des piles qui se trouve sur la face arrière du dispositif. N'utiliser que des piles alcalines et ne jamais utiliser de piles rechargeables.

Veiller à être prudent lors de la mise en place de la pile dans le compartiment car il comporte des plots en plastique. Veiller à respecter la procédure d'introduction et la polarité de la pile (voir la Fig. 3)!

La pile doit être intégralement introduite dans le compartiment des piles. Dans le cas contraire, il ne sera pas possible de placer le détecteur sur sa platine de montage !

Si aucune pile n'est introduite dans le compartiment ou si la pile est mal introduite/n'est pas complètement introduite, le plot en plastique qui se trouve dans le compartiment des piles empêchera la mise en place de la platine de montage.

Effectuer un contrôle – Appuyer longuement sur le bouton TEST, Vous devriez entendre 3 bips sonores courts suivis d'une pause de 1,5 seconde. Et cela doit se répéter tant que vous maintenez le bouton enfoncé. La diode LED rouge clignotera.

Si c'est le cas, cela signifie que le détecteur est opérationnel.

L'état de fonctionnement du détecteur est signalé par : 1 clignotement de la diode LED rouge toutes les 40 secondes.

Si vous n'entendez aucun bip sonore après que vous avez appuyé sur le bouton de test, il conviendra de vérifier le raccordement. Il est probable que le détecteur soit en défaut et il faudra alors que vous preniez contact avec le département de SAV. Il est également possible que la pile soit plate.

MODE DES ESSAIS

En cas de besoin, ou chaque fois que vous remplacez la pile, il est nécessaire de vérifier le caractère opérationnel du détecteur.

Appuyer longuement sur le bouton TEST, le détecteur émettra 3 bips sonores consécutifs et la diode LED rouge clignotera trois fois de suite (ce sera ensuite suivi d'une pause de 1,5 seconde).

Si le détecteur n'émet aucun signal sonore, il sera nécessaire de vérifier la pile et la procédure de montage du détecteur.

Afin d'être certains que le détecteur est toujours opérationnel, il conviendra de réaliser cet essai 1x par semaine.

Commentaire :

Pour réaliser le test, ne pas utiliser une flamme vive car vous pourriez endommager le détecteur.

Les signaux acoustique et optique qui sont observés lors des essais ne sont émis que pour indiquer que le détecteur est opérationnel.

Cela ne signifie nullement qu'un départ d'incendie a été détecté.

ÉTAT DE DÉFAUT

Si le détecteur se trouve en état de défaut, il n'est pas opérationnel et il ne fonctionne donc pas.

L'état de défaut est indiqué par un bip sonore toutes les 40 secondes.

Remplacer immédiatement la pile et vérifier que le détecteur n'est pas détérioré. Nettoyer les orifices du détecteur, en utilisant par exemple un aspirateur. Effectuer un essai de fonctionnement.

Si un état de défaut est toujours signalé après que vous avez remplacé la pile, il sera nécessaire de prendre contact avec un centre de SAV.

PILE PLATE

Si la pile du détecteur est plate, vous en serez informé par le biais du signal simultanément suivant : 1 bip sonore/1 clignotement de la diode LED rouge toutes les 40 secondes et ce, au moins 30 jours avant que la pile ne soit complètement plate. Remplacer alors immédiatement la pile. Utiliser uniquement des piles alcalines, ne pas utiliser de piles rechargeables.

Effectuer un essai de fonctionnement.

Pour des raisons de prévention, nous vous recommandons de remplacer la pile 1x par an.

FIN DE LA DURÉE DE VIE DU DÉTECTEUR

La durée de vie du détecteur est de 10 ans à compter de sa date de fabrication.

Une fois que cette période se sera écoulée, il ne sera plus possible d'utiliser le détecteur et il sera nécessaire de le remplacer par un dispositif neuf.

La date de fin de vie du détecteur est indiquée sur l'étiquette qui se trouve sur la face arrière du détecteur, à côté du texte "Remplacer le dispositif au".

Si vous utilisez plusieurs détecteurs, n'oubliez pas de contrôler la date de fin de vie sur chacun d'entre eux !

AVERTISSEMENT EN CAS D'ALARME

Si un incendie est détecté, le détecteur émettra un signal sonore/optique.

Le détecteur émettra 3 bips sonores consécutifs et la diode LED rouge clignotera trois fois de suite (ce sera ensuite suivi d'une pause de 1,5 seconde).

L'alarme restera active jusqu'à ce que l'air soit épuré.

Le signal sonore de l'alarme peut être temporairement réduit au silence – pour ce faire, appuyer sur le bouton TEST.

Le signal sonore sera réduit au silence durant 8 minutes, la diode LED rouge clignotera une fois toutes les 40 secondes.

Après ces 8 minutes, le signal sonore se réactivera et il restera actif jusqu'à ce que l'air soit épuré. Si une alarme se déclenche, évacuer immédiatement le bâtiment et vérifier que toutes les personnes ont bien quitté le bâtiment.

Ne vous arrêtez pas pour appeler les secours ou pour ramasser vos affaires.

Informez le département compétent des services de secours.

Attendre ensuite que l'air redevienne propre à la respiration.

Ne pas retirer et ne pas déconnecter la pile pour interrompre le mode d'alarme – le détecteur ne serait plus opérationnel !

Aperçu des différents états de défaut dans lequel le détecteur peut se trouver

État	Solution
Le mode d'essai ne fonctionne pas.	<ol style="list-style-type: none">1. Vérifier que la pile est correctement raccordée.2. Si le défaut se réitère, il conviendra de réclamer le dispositif.
Indication d'une alarme par 1 bip sonore/ 1 clignotement de la diode LED rouge (simultanément).	<ol style="list-style-type: none">1. La pile est plate, il est nécessaire de la remplacer.
Toutes les 40 secondes, vous entendrez le bip de l'alarme (le détecteur est en défaut).	<ol style="list-style-type: none">1. Nettoyer le détecteur.2. Réclamer le dispositif ou le remplacer par un neuf.
Le dispositif émet aléatoirement un signal d'avertissement différent de celui qui est habituel.	<ol style="list-style-type: none">1. Nettoyer le détecteur.2. Déplacer le détecteur.3. Réclamer le dispositif ou le remplacer par un neuf.

Entretien et maintenance

Si il est utilisé correctement, cet appareil est conçu pour fonctionner durant de nombreuses années en toute fiabilité. Ci-dessous, vous trouverez quelques conseils pour le manipuler/l'utiliser correctement :

- Avant de commencer à utiliser cet appareil, lire attentivement la Notice utilisateur.
- Après 10 années d'utilisation, il est nécessaire de remplacer cet appareil par un neuf – voir la date de remplacement stipulée sur la face arrière.
- Nettoyer régulièrement votre dispositif – au moins 1x par mois. Utiliser un aspirateur pour aspirer prudemment les éventuelles poussières et impuretés qui se trouveraient dans les orifices de ventilation du dispositif.
- Il est interdit de peindre le dispositif.
- Ne pas exposer cet appareil au rayonnement solaire direct, à des températures extrêmement basses, à de l'humidité ou à de brusques variations de température. Cela réduirait la précision du suivi.
- Ne pas placer le produit à des endroits susceptibles d'être exposés à des vibrations et/ou à des secousses, cela pourrait en effet l'endommager.

- Ne pas exposer cet appareil à une pression excessive, à des coups, à la poussière, à des températures élevées ou à de l'humidité, ces éléments pourraient entraîner une défaillance du produit, réduire son autonomie énergétique, détériorer les piles ou provoquer une déformation des pièces en plastique.
- Ne pas exposer le produit aux intempéries ou à l'humidité, ni à des gouttes d'eau ou à un jet d'eau.
- Ne placer sur l'appareil aucune source de flamme nue, telle qu'une bougie allumée par exemple.
- Ne pas placer cet appareil à un endroit où l'air ne peut pas circuler suffisamment librement.
- Ne pas obstruer les orifices de ventilation de l'appareil, ne pas couvrir l'appareil.
- Ne pas intervenir sur les circuits électriques internes – vous pourriez les endommager et provoquer une annulation automatique et immédiate de la validité de la garantie. Cet appareil ne devrait être réparé que par un spécialiste qualifié.
- Pour le nettoyage, toujours utiliser un chiffon doux légèrement humide. Ne pas utiliser de solvants ou de produit de nettoyage, ces derniers pourraient en effet rayer les parties en plastique et altérer les circuits électriques.
- Ne pas immerger cet appareil dans de l'eau ni dans d'autres liquides.
- En cas de dégradation ou de défaut de l'appareil, ne jamais essayer de le réparer vous-mêmes. Pour toute réparation, remettre l'appareil au revendeur qui vous l'a vendu.
- Cet appareil n'a pas été conçu pour être utilisé par des personnes (enfants compris) qui ont des capacités physiques et/ou sensorielles limitées, qui ont des troubles mentaux ou qui ne sont pas suffisamment expérimentées, à moins qu'elles ne soient sous la surveillance d'une personne qui est responsable de leur sécurité ou qu'une telle personne leur ait fait suivre une formation relative à l'utilisation de l'appareil. Les enfants doivent rester sous surveillance afin de les empêcher de jouer avec cet appareil.

Une déclaration de conformité concernant cet appareil a été établie.

La notice est disponible sur le site Internet suivant : <http://www.emos.eu/download>.

Centre de service après-vente :

EMOS spol. s r.o.
Lipnická 2844
Přerov
750 02

Usine :

Zhejiang Jiaboer Electronic Technology Co., Ltd
NO.606 South Daqiao Road, Dayuan Town,
Fuyang District, Hangzhou City, Zhejiang Province,
Chine.

IT | Rilevatore antincendio

Questo manuale contiene importanti informazioni di sicurezza sull'installazione e sul funzionamento del rilevatore. Leggere attentamente il presente manuale e conservarlo per future consultazioni. Istruire tutti gli altri inquilini dell'edificio sul funzionamento del rilevatore.

Predisporre un piano di evacuazione in caso di incendio da praticare mensilmente. Tutti gli inquilini dell'edificio dovrebbero familiarizzare con i segnali del rilevatore in modo da poter poi reagire prontamente.

Avvertenza:

Se si eseguono lavori di costruzione che comportano la presenza di polvere, il rilevatore di fumo andrebbe smontato per evitarne la contaminazione. Se per qualche motivo ciò non sia possibile, le aperture del rilevatore devono essere coperte con un sacchetto di plastica per tutta la durata dei lavori. Un rilevatore coperto non è in grado di rilevare il fumo, quindi è bene scoprirlo ogni giorno al termine dei lavori.

Informazioni tecniche:

Tipo di sensore: cella fotoelettronica
Conforme allo standard BS 5446-2:2003
Durata del dispositivo: 10 anni
Temperatura e umidità di lavoro: Da 0 °C a +65 °C, da 5 % a 93 % (senza condensa)
Grado di protezione: IP20

Segnalazione acustica: > 85 dB a 3 m di distanza
Alimentazione: 1 batteria da 9 V (durata della batteria 5 anni)
Consumo: < 8 µA modalità standby, < 28 mA modalità allarme
Sensibilità della temperatura: da 54 °C a 65 °C
Dimensioni: 47 × 101 × 101 mm
Peso: 127 g

Descrizione del rivelatore (cfr. fig. 1)

1 – sirena forte
2 – diodo LED rosso
3 – pulsante TEST/ZTLUMIT

Parte posteriore – coperchio di montaggio (cfr. fig. 2)

Inserimento della batteria (cfr. fig. 3)

Installazione del dispositivo a parete (cfr. fig. 4)

1 – fori nel soffitto
2 – tasselli
3 – coperchio di montaggio
4 – viti
5 – direzione di serraggio
6 – direzione di allentamento

Praticare due fori (diametro 5 mm) nella parete (fase 1.); la distanza tra i fori dovrebbe essere di 76 mm. Inserire i tasselli in dotazione (fase 2) nei fori, appoggiare la piastra di montaggio (fase 3) e fissarla alla parete con le viti (fase 4). Inserire e collegare la batteria nel rivelatore (cfr. fig. 3) e testarne il funzionamento, cfr. Modalità di prova.

Se il rivelatore è funzionante, posizionare il retro del rivelatore sul coperchio di montaggio nelle due linguette di fissaggio e ruotare (fase 5 e 6).

Posizionamento del rivelatore (cfr. fig. 5)

Two storey dwelling – abitazione a due piani

Single storey, one sleeping – abitazione a un piano, una zona notte

Single storey, two sleeping – abitazione a un piano, due zone notte

HALL – corridoio

BEDROOM – camera da letto

LIVING ROOM – soggiorno

KITCHEN – cucina

GARAGE – garage

DINNING ROOM – sala da pranzo

TV ROOM – sala TV

● Rivelatori di fumo per una protezione parziale

○ Rivelatori di fumo per una copertura migliore

▽ Rivelatori antincendio

Installazione – posizionamento

L'installazione deve essere eseguita da una persona competente.

La persona addetta al montaggio è responsabile dell'installazione del prodotto in conformità alle normative vigenti.

In caso di dubbio, rivolgersi a professionisti qualificati per l'installazione.

Per una protezione ottimale, i rivelatori antincendio devono essere installati come parte di un sistema antincendio completo che comprenda anche i rivelatori di fumo. Il rivelatore d'incendio è adatto ad aree come locali caldaia, cucine, lavanderie e garage, dove polvere, fumi e umidità possono causare falsi allarmi del rivelatore di fumo. Nelle vie di fuga non installare un rivelatore antincendio al posto di un rivelatore di fumo.

Il rivelatore antincendio deve essere collocato sul soffitto, preferibilmente al centro della stanza.

A non più di 5,3 m dalla parete più esterna.

A non più di 5,3 m dalla porta di qualsiasi stanza in cui potrebbe svilupparsi un incendio.

A non più di 5,3 m dal successivo rivelatore antincendio.

Non installare il rivelatore antincendio a parete.

Porte chiuse e altri ostacoli interferiscono con il percorso del calore verso il rilevatore e possono impedire a una persona di sentire l'allarme dall'altra parte di una porta chiusa. Installare un numero sufficiente di rilevatori per compensare porte chiuse e altri ostacoli.

Si consiglia vivamente di installare diversi rilevatori nell'edificio, in modo da aumentare le possibilità dell'allarme di incendio.

Non posizionare il rivelatore antincendio:

Vicino a ventilatori, caloriferi, porte, finestre ecc.

In ambienti ad alta umidità come bagni e docce, o dove la temperatura supera i 39 °C o scende sotto i 5 °C.

In cima al soffitto di tipo A – l'aria morta in cima può impedire il rilevamento tempestivo di fumo e calore.

A meno di 30 cm dalla parete se montato a soffitto.

A meno di 30 cm da lampade o angoli della stanza.

A meno di 150 cm dalle lampade fluorescenti.

In ambienti molto polverosi o sporchi – la sporcizia e la polvere eccessiva possono degradare la sensibilità del rilevatore.

In ambienti in cui i normali test o la manutenzione sarebbero pericolosi (ad esempio, sopra le scale).

Su soffitti isolati male.

Vicino a oggetti come le decorazioni sul soffitto che potrebbero ostruire il percorso del calore verso il rilevatore.

Disegno del posizionamento idoneo del rivelatore (cfr. fig. 6)

Ceiling – soffitto

Best here – posizione più adatta

Never here – non posizionare mai qui

Anywhere in this area – installare ovunque in quest'area

Not in this area – non installare qui

MESSA IN FUNZIONE

Inserire la batteria (1 da 9 V) nell'apposito vano sul retro del dispositivo.

Utilizzare solo una batteria alcalina, non utilizzare mai una batteria ricaricabile.

Quando si inserisce la batteria nel vano con le linguette di plastica, prestare attenzione al metodo di inserimento e alla corretta polarità della batteria (cfr. fig. 3)!

La batteria deve essere inserita completamente nel vano batteria, altrimenti poi non è possibile montare la rondella di montaggio!

Una linguetta metallica nel vano batteria impedisce l'inserimento della rondella di montaggio se la batteria non è inserita o è inserita in modo errato/incompleto.

Eeguire il controllo – tenere premuto a lungo il pulsante TEST, un breve segnale acustico deve essere emesso 3 volte con una pausa di 1,5 secondi mentre si tiene premuto il pulsante, il LED rosso lampeggerà.

Ciò significa che il rilevatore è funzionante.

Lo stato di funzionamento del rilevatore è segnalato da: 1 lampeggio del LED rosso ogni 40 secondi.

Se premendo il pulsante di prova non viene emesso alcun segnale acustico, verificare che il collegamento sia corretto. Probabilmente si tratta di un malfunzionamento ed è necessario contattare l'assistenza oppure la batteria è scarica.

MODALITÀ DI PROVA

È possibile controllare il funzionamento del rilevatore se necessario o ad ogni cambio delle batterie. Tenere premuto a lungo il pulsante TEST, il rilevatore emette 3 segnali acustici consecutivi e il LED rosso lampeggia (seguiti da una pausa di 1,5 secondi).

Se il rilevatore non emette alcun segnale acustico, controllare la batteria e il metodo di installazione.

Eeguire la modalità di prova una volta alla settimana per verificare che il rilevatore funzioni.

Nota: Non utilizzare fiamme libere per il test, in quanto potrebbero danneggiare il rilevatore.

Durante la prova i segnali acustici e ottici servono solo a indicare che il rilevatore è funzionante.

Non significa che sia stata rilevata la presenza di un incendio.

STATO DI ERRORE

Se il rilevatore si trova in uno stato di errore, non è funzionante.

Lo stato di errore viene indicato da un segnale acustico ogni 40 secondi.

Sostituire immediatamente la batteria e controllare che il rilevatore non sia danneggiato, pulire le aperture del rilevatore, ad esempio con un aspirapolvere. Eseguire una prova del funzionamento.

Se lo stato di errore continua a essere segnalato anche dopo la sostituzione della batteria, contattare il centro di assistenza.

BATTERIA SCARICA

L'esaurimento della batteria del rilevatore è segnalato da 1 segnale acustico/1 lampeggio del LED rosso ogni 40 secondi per almeno 30 giorni, finché la batteria non è scarica. Sostituire immediatamente la batteria. Utilizzare solo batterie alcaline non utilizzare batterie ricaricabili.

Eseguire una prova del funzionamento.

Si consiglia di sostituire la batteria una volta all'anno come misura precauzionale.

FINE VITA DEL RILEVATORE

La durata del rilevatore è di 10 anni dalla produzione.

Al termine di questo periodo, non deve essere utilizzato e deve essere sostituito con un nuovo dispositivo.

La data di sostituzione del rilevatore è indicata sull'etichetta posta sul retro del dispositivo dal testo "Sostituire il dispositivo".

Se si utilizza più di un rilevatore, assicurarsi di controllare la data di sostituzione per tutti!

NOTIFICA DI ALLARME

Se viene rilevato un incendio, il rilevatore emette un segnale acustico/ottico.

Il rilevatore suonerà e il LED rosso lampeggia (seguiti da una pausa di 1,5 secondi).

L'allarme rimarrà attivo fino a quando l'aria non sarà pulita.

Il segnale acustico di allarme può essere temporaneamente silenziato – premere il pulsante TEST.

Il segnale acustico viene silenziato per 8 minuti, il LED rosso lampeggia ogni 40 secondi.

Per 8 minuti il segnale acustico tornerà attivo fino a quando l'aria non sarà ripulita.

Se viene rilevato un allarme, evacuare immediatamente l'edificio e assicurarsi che tutte le persone abbiano lasciato l'edificio.

Non fermarsi per chiamare aiuto o per raccogliere gli effetti personali.

Contattare il settore competente del sistema di soccorso integrato.

Aspettare che l'aria si pulisca.

Non rimuovere la batteria e non scollegare per interrompere la modalità di allarme – il rilevatore non funzionerà!

Riepilogo dei possibili stati di errore del rilevatore

Stato	Risoluzione
La modalità di prova non funziona.	<ol style="list-style-type: none">1. Controllare la correttezza del collegamento della batteria.2. Se il malfunzionamento si ripete reclamare il dispositivo.
Indicazione dell'allarme con simultaneamente 1 segnale acustico/1 lampeggio del LED rosso.	<ol style="list-style-type: none">1. La batteria è scarica e va sostituita.
Ogni 40 secondi viene emesso un segnale acustico (il rilevatore è in modalità di errore).	<ol style="list-style-type: none">1. Pulire il rilevatore.2. Reclamare il dispositivo o sostituirlo con uno nuovo.
Il dispositivo emette a caso un segnale acustico diverso dal solito.	<ol style="list-style-type: none">1. Pulire il rilevatore.2. Spostare il rilevatore.3. Reclamare il dispositivo o sostituirlo con uno nuovo.

Cura e manutenzione

Il prodotto è progettato per funzionare in modo affidabile per molti anni se gestito correttamente. Ecco alcuni suggerimenti per un funzionamento corretto:

- Prima di iniziare a usare con il prodotto, leggere attentamente il manuale d'uso.
- Il prodotto deve essere sostituito con uno nuovo dopo 10 anni, vedere la data di sostituzione sul retro.
- Pulire regolarmente il prodotto – almeno una volta al mese. Utilizzare un aspirapolvere per aspirare delicatamente la polvere e lo sporco dai fori di ventilazione del prodotto.
- Il prodotto non deve essere verniciato.
- Non esporre il prodotto alla luce solare diretta, al freddo estremo e all'umidità e agli sbalzi di temperatura. Ciò ridurrebbe l'accuratezza del rilevamento.
- Non posizionare il prodotto in luoghi soggetti a vibrazioni o urti – potrebbero danneggiarlo.
- Non esporre il prodotto a pressioni eccessive, urti, polvere, alte temperature o umidità – possono causare malfunzionamenti del prodotto, minore durata energetica, danni alla batteria e deformazioni delle parti in plastica.
- Non esporre il prodotto a pioggia o gocce e schizzi d'acqua.
- Non collocare sul prodotto alcuna fonte di fiamma libera, ad esempio una candela accesa ecc.
- Non collocare il prodotto in luoghi dove il flusso d'aria è insufficiente.
- Non inserire nessun oggetto nei fori di ventilazione del prodotto, non coprire il prodotto.
- Non manomettere i circuiti elettrici interni del prodotto – si rischia di danneggiarlo e di invalidare automaticamente la garanzia. Il prodotto deve essere riparato solo da uno specialista qualificato.
- Per la pulizia, utilizzare un panno morbido leggermente inumidito. Non utilizzare solventi o detersivi – potrebbero graffiare le parti in plastica e danneggiare i circuiti elettrici.
- Non immergere il prodotto in acqua o altri liquidi.
- Se il prodotto è danneggiato o difettoso, non cercare di ripararlo in autonomia. Consegnarlo al rivenditore presso il quale è stato è stato per la riparazione.
- Questo apparecchio non è destinato all'uso da parte di persone (compresi i bambini) le cui incapacità fisiche, sensoriali o mentali o la cui mancanza di esperienza o di conoscenze impediscono loro di utilizzare l'apparecchio in modo sicuro, a meno che non siano sorvegliate o istruite sull'uso di questo apparecchio da una persona responsabile della loro sicurezza. È necessario tenere d'occhio i bambini per assicurarsi che non giochino con l'apparecchio.

È stata rilasciata una dichiarazione di conformità per il prodotto.

Il manuale è consultabile all'indirizzo: <http://www.emos.eu/download>.

Centro assistenza:

EMOS spol. s r.o.
Lipnická 2844
Přerov
750 02

Stabilimento:

Zhejiang Jiaboer Electronic Technology Co., Ltd
NO.606 South Daqiao Road, Dayuan Town,
Fuyang District, Hangzhou City, Zhejiang Province,
China.

NL | Brandmelder

Deze handleiding bevat belangrijke veiligheidsinformatie over de installatie en het gebruik van de melders. Lees deze handleiding zorgvuldig door en bewaar haar voor toekomstig gebruik. Maak ook alle andere bewoners van het gebouw vertrouwd met de bediening van de melders.

Stel een evacuatieplan op en oefen het maandelijks. Alle bewoners van het gebouw moeten zich vertrouwd maken met de signalen van de melders, zodat zij onmiddellijk kunnen reageren.

Waarschuwing:

Als u bouwwerkzaamheden uitvoert waarbij stof vrijkomt, zou u de melders moeten verwijderen om verontreiniging te voorkomen. Indien dit om een of andere reden niet mogelijk is, moeten de gaten van de melders tijdens de werkzaamheden worden afgedekt b.v. met een plastic zakje. Een afgedekte melders kan een vertraagde reactie geven, dus leg hem elke dag na het werk vrij.

Technische informatie:

Sensortype: fotoelektrische cel

Conform de norm EN 5446-2:2003

Levensduur van het apparaat: 10 jaar

Werktemperatuur en vochtigheid: 0 °C tot +65 °C, 5 % tot 93 % (niet condenserend)

Dekkingsgraad: IP20

Akoestische signalering: > 85 dB op een afstand van 3 m

Voeding: batterij 1× 9 V (levensduur batterij 5 jaar)

Verbruik: < 8 µA standby-modus, < 28 mA alarm-modus

Temperatuurgevoeligheid: 54 °C tot 65 °C

Afmetingen: 47 × 101 × 101 mm

Gewicht: 127 g

Beschrijving van de detector (zie fig. 1)

1 – luide sirene

3 – TEST/HUSH-knop

2 – rode LED-diode

Achterkant – montagegedeksel (zie fig. 2)

Plaatsen van de batterij (zie fig. 3)

Installatie aan het plafond (zie fig. 4)

1 – openingen in het plafond

4 – schroeven

2 – pluggen

5 – richting van verstrakking

3 – montagegedeksel

6 – richting van vrijlating

Boor twee gaatjes (Ø 5 mm) in de muur (stap 1), de afstand tussen de gaatjes moet 76 mm zijn.

Steek de bijgeleverde pluggen (stap 2) in de gaatjes, bevestig het montagepad (stap 3) en bevestig deze aan de muur met de schroeven (stap 4). Zet de batterij in en sluit deze aan (zie fig. 3) en test de werking ervan, zie Testmodus.

Als de melder werkt, plaats dan de achterkant van de melder op het montagegedeksel in de twee bevestigingslipjes en draai (stap 5 en 6).

Plaats van de detector (zie fig. 5)

Two storey dwelling – woning van twee verdiepingen

Single storey, one sleeping – woning met één verdieping, één slaapgedeelte

Single storey, two sleeping – woning met één verdieping, twee slaapgedeeltes

HALL – gang, hal

BEDROOM – slaapkamer

LIVING ROOM – woonkamer

KITCHEN – keuken

GARAGE – garage

DINNING ROOM – eetkamer

TV ROOM – TV-kamer

● Rookmelders voor gedeeltelijke bescherming

○ Extra rookmelders voor een betere dekking

▽ Brandmelders

Installatie – plaatsing

De installatie dient door een bevoegd persoon te worden uitgevoerd.

De monteur is verantwoordelijk voor het installeren van het product in overeenstemming met de geldende voorschriften.

Neem in geval van twijfel bij de installatie contact op met gekwalificeerde professionals.

Voor de beste bescherming moeten brandmelders worden geïnstalleerd als onderdeel van een compleet brandbeveiligingssysteem dat ook rookmelders omvat. De brandmelder is geschikt voor ruimtes zoals ketelruimten, keukens, wasserijen en garages waar stof, dampen en vocht een vals rookmelderalarm kunnen veroorzaken. In vluchtwegen mag geen brandmelder worden geïnstalleerd in plaats van een rookmelder.

De brandmelder moet aan het plafond worden bevestigd, bij voorkeur in het midden van de kamer.
Niet verder dan 5,3 m van de buitenste muur.
Niet verder dan 5,3 m van de deur naar een ruimte waar brand zou kunnen ontstaan.
Niet verder dan 5,3 m van een andere brandmelder.

Installeer de brandmelder niet aan de muur.

Gesloten deuren en andere hindernissen belemmeren het warmtetraject naar de melder en kunnen verhinderen dat iemand aan de andere kant van een gesloten deur het alarm hoort. Installeer voldoende melders om gesloten deuren en andere hindernissen te compenseren.

Wij raden ten zeerste aan meerdere melders in het gebouw te installeren, dit vergroot de kans om te worden gewaarschuwd voor een brand.

Installeer de brandmelder niet:

In de buurt van ventilatoren, kachels, deuren, ramen, enz.

In ruimtes met een hoge vochtigheidsgraad, zoals badkamers en douches, of waar de temperatuur hoger is dan 39 °C of lager dan 5 °C.

Bovenop een type A plafond – dode lucht aan de bovenkant kan een vroegtijdige rook- en hittemelder verhinderen.

Minder dan 30 cm van de muur bij plafondmontage.

Minder dan 30 cm van lichtbronnen of hoeken van de kamer.

Minder dan 150 cm van de TL-verlichting.

In zeer stoffige of vuile ruimtes – vuil en overmatig stof kunnen de gevoeligheid van de melder verminderen.

Op plaatsen waar normaal testen of onderhoud gevaarlijk zou zijn (bijv. boven een trap).

Op slecht geïsoleerde plafonds.

In de buurt van voorwerpen zoals plafonddecoraties die de weg van de warmte naar de melder kunnen belemmeren.

Tekening van een geschikte melderlocatie (zie fig. 6)

Ceiling – plafond

Best here – meest geschikte locatie

Never here – nooit hier plaatsen

Anywhere in this area – overal in deze ruimte

Not in this area – niet hier installeren

INBEDRIJFSTELLING

Plaats de batterij (1× 9 V) in het batterijvak aan de achterkant van het apparaat.

Gebruik alleen een alkalinebatterij, gebruik nooit een oplaadbare batterij.

Let bij het plaatsen van de batterij in het vakje met de plastic lipjes op de plaatsingswijze en de juiste polariteit van de batterij (zie fig. 3)!

De batterij moet volledig in het batterijvak zijn geplaatst, anders kan het montagepad niet worden aangebracht!

Een plastic lipje in het batterijvak verhindert het plaatsen van het montagepad als de batterij niet of niet juist/onvolledig is geplaatst.

Controle – druk lang op de TEST-knop, er moet 3 keer een korte pieptoon met een pauze van 1,5 seconden te horen zijn terwijl de knop ingedrukt wordt gehouden, de rode LED knippert.

Dat betekent dat de melder werkt.

De bedrijfsstatus van de melder wordt aangegeven door: 1× LED flits om de 40 seconden.

Als er geen pieptoon klinkt wanneer u op de testknop drukt, controleer dan of de verbinding correct is. Het gaat waarschijnlijk om een storing en u moet contact opnemen met de service of is de batterij leeg.

TESTMODUS

Indien nodig of telkens wanneer u de batterij vervangt, kunt u de werking van de melder controleren. Druk op de knop TEST, de melder piept 3 keer achter elkaar (gevolgd door een pauze van 1,5 seconde) en de rode LED knippert.

Als de melder niet piept, controleer dan de batterij en de plaatsingswijze.

Voer de testmodus 1× per week uit om te controleren of de melder werkt.

Opmerking:

Gebruik voor het testen geen open vuur, dat kan de melder beschadigen.

De akoestische en optische signalen tijdens het testen worden alleen gebruikt om aan te geven dat de melder werkt.

Het betekent niet dat er een brand is ontdekt.

FOUTSTATUS

Als de melder zich in een foutstatus bevindt, werkt hij niet.

De foutstatus wordt aangegeven door 1 pieptoon om de 40 seconden.

Vervang onmiddellijk de batterij en controleer de melder op beschadigingen, maak de openingen van de melder schoon, b.v. met een stofzuiger. Voer een werkingstest uit.

Als de foutstatus ook na het vervangen van de batterij gemeld blijft worden, neem dan contact op met het servicecentrum.

LEGE BATTERIJ

Een lege batterij in de melder wordt aangegeven door een gelijktijdige 1× pieptoon/1× knipperen van de rode LED om de 40 seconden gedurende ten minste 30 dagen totdat de batterij leeg is. Vervang de batterij onmiddellijk. Gebruik alleen alkaline batterijen, geen oplaadbare batterijen.

Voer een werkingstest uit.

Uit voorzorg wordt aanbevolen de batterij 1× per jaar te vervangen.

EINDE LEVENSDUUR MELDER

De levensduur van de melder is 10 jaar vanaf productie.

Na deze periode mag hij niet meer worden gebruikt en moet hij worden vervangen door een nieuw apparaat.

De datum van vervanging van de melder wordt op het etiket op de achterkant van het apparaat aangegeven met de tekst "Vervang apparaat".

Als u meer dan één melder gebruikt, controleer dan de vervangingsdatum van alle melders!

ALARMMELDING

Als er brand wordt gedetecteerd, zendt de melder een akoestisch/optisch signaal uit.

De melder piept en de rode LED knippert 3 keer achter elkaar (gevolgd door een pauze van 1,5 seconde). Het alarm blijft actief tot de lucht gereinigd is.

Het akoestische alarmsignaal kan tijdelijk worden uitgeschakeld – druk op de TEST-knop.

Het akoestische signaal wordt gedurende 8 minuten onderdrukt en de rode LED knippert elke 40 seconden.

Na 8 minuten is het akoestische signaal weer actief totdat de lucht is gezuiverd.

Bij alarm moet het gebouw onmiddellijk worden geëvacueerd en moeten alle personen het gebouw verlaten hebben.

Blijf niet staan om hulp te roepen of uw bezittingen te halen.

Neem contact op met de betreffende dienst van het geïntegreerde redingssysteem.

Wacht tot de lucht weer schoon is.

Verwijder de batterij niet of ontkoppel haar niet om de alarmmodus te onderbreken – de melder zal niet werken!

Overzicht van mogelijke foutsituaties van de melder

Status	Oplossing
Testmodus werkt niet.	<ol style="list-style-type: none">1. Controleer of de batterij correct is aangesloten.2. Als de storing zich opnieuw voordoet, moet u de apparatuur reclameren.
Alarmmelding door gelijktijdige 1× pieptoon/ 1× knipperen van rode LED.	<ol style="list-style-type: none">1. Batterij is leeg, moet vervangen worden.

Status	Oplossing
De alarm piept om de 40 seconden (de melder staat in de foutmodus).	<ol style="list-style-type: none"> 1. Maak de melder schoon. 2. Claim de melder of vervang deze door een nieuwe.
De melder maakt willekeurig een ander waarschuwingsgeluid dan normaal.	<ol style="list-style-type: none"> 1. Maak de melder schoon. 2. Verplaats de melder. 3. Claim het apparaat of vervang het door een nieuwe.

Zorg en onderhoud

Het product is ontworpen om bij de juiste zorg jarenlang betrouwbaar te dienen. Hier zijn enkele tips voor een goede bediening:

- Lees de gebruikershandleiding voordat u met het product gaat werken.
- Het product moet na 10 jaar worden vervangen door een nieuw exemplaar, zie de vervangingsdatum op de achterkant.
- Maak het product regelmatig schoon – ten minste 1x per maand. Gebruik een stofzuiger om stof en vuil voorzichtig uit de ventilatieopeningen te zuigen.
- Het product mag niet worden geveerd.
- Stel het product niet bloot aan direct zonlicht, extreme koude, vochtigheid of plotselinge temperatuurschommelingen. Dit zal de nauwkeurigheid van de aflezing verminderen.
- Plaats het product niet op plekken met kans op vibraties en schokken – deze kunnen het product beschadigen.
- Stel het product niet bloot aan bovenmatige druk, schokken, stof, hoge temperatuur of vocht – deze kunnen de functionaliteit van het product aantasten of een korter energetisch uithoudingsvermogen, beschadiging van batterijen en deformatie van de kunststof onderdelen tot gevolg hebben.
- Stel het product niet bloot aan regen of vocht, druipend of spattend water.
- Plaats geen bronnen van open vuur op het product, bijvoorbeeld een brandende kaars of iets dergelijks.
- Plaats het product niet op plaatsen waar onvoldoende luchtstroom is gewaarborgd.
- Schuif geen voorwerpen in de ventilatieopeningen van het product en dek het niet af.
- Raak de interne elektrische circuits van het product niet aan – u kunt het product beschadigen en hierdoor automatisch de garantiegedigheid beëindigen. Het product mag alleen worden gerepareerd door een gekwalificeerde vakman.
- Maak het product schoon met een licht bevochtigd zacht doekje. Gebruik geen oplos- en schoonmaakmiddelen – deze kunnen krassen op de kunststof delen veroorzaken en elektrische circuits beschadigen.
- Dompel het product niet in water of andere vloeistoffen.
- Als het product beschadigd of defect is, mag u het niet zelf repareren. Breng het voor reparatie naar de winkel waar je het gekocht hebt.
- Dit apparaat is niet bedoeld voor gebruik door personen (inclusief kinderen) die door een lichamenlijk, zintuiglijk of geestelijk onvermogen of door een gebrek aan ervaring of kennis niet in staat zijn het apparaat veilig te gebruiken, tenzij zij onder toezicht staan of instructies hebben gekregen van een persoon die verantwoordelijk is voor hun veiligheid. Kinderen moeten onder toezicht staan om ervoor te zorgen, dat zij niet met het apparaat spelen.

Voor het product is een verklaring van overeenstemming afgegeven.

De handleiding is te vinden op: <http://www.emos.eu/download>.

Service Centrum:

EMOS spol. s r.o.
Lipnická 2844
Přerov
750 02

Bedrijf:

Zhejiang Jiaboer Electronic Technology Co., Ltd
NO.606 South Daqiao Road, Dayuan Town,
Fuyang District, Hangzhou City, Zhejiang Province,
China.

ES | Detector de incendios

Este manual de instrucciones contiene una información de seguridad importante sobre el montaje y el funcionamiento del detector. Lea con atención este manual y guárdelo para futuras consultas. Informe a los demás habitantes del edificio como manipular el detector.

Cree un plan de evacuación en caso de incendio y cada mes realice un ensayo. Todos los habitantes del edificio deberían conocer las señales del detector para saber reaccionar rápidamente cuando sea necesario.

Advertencia:

Si se realizan en su edificio obras de construcción que levantan polvo, debería quitar el detector para que no se ensucie. Si por algún motivo no es posible, hay que tapar las aberturas del detector, por ejemplo con una bolsa de plástico, mientras duren las obras. Es posible que el detector tapado reaccione con retraso, así que debe destaparlo cada día al acabar las obras.

Información técnica:

Tipo de sensor: célula fotoeléctrica

De acuerdo con la normativa BS 5446-2:2003

Vida útil del dispositivo: 10 años

Temperatura y humedad del funcionamiento: 0 °C hasta +65 °C, 5 % hasta 93 % (sin condensación)

Grado de protección: IP20

Señalización acústica: > 85 dB a distancia de 3 m

Alimentación: 1 pila de 9 V (durabilidad de la pila 5 años)

Consumo: < 8 µA modo standby, < 28 mA modo alarma

Sensibilidad de temperatura: de 54 a 65 °C

Medidas: 47 × 101 × 101 mm

Peso: 127 g

Descripción del detector (ver figura 1)

1 – sirena fuerte

3 – botón TEST/SILENCIAR

2 – diodo LED rojo

Parte trasera – cubierta de montaje (ver figura 2)

Como insertar las pilas (ver figura 3)

Montaje del dispositivo en el techo (ver figura 4)

1 – aberturas en el techo

4 – tornillos

2 – tacos

5 – apretar en este sentido

3 – cubierta de montaje

6 – aflojar en este sentido

Con un taladro haga dos agujeros (ø 5 mm) en la pared (paso 1), la distancia entre los agujeros debería ser de 76 mm.

Inserte los tacos incluidos en los agujeros (paso 2), coloque la placa de montaje (paso 3) y fíjela en la pared con la ayuda de los tornillos (paso 4). Inserte la pila en el detector y conéctela (ver figura 3) y compruebe su funcionamiento, ver Modo de prueba.

Si el detector funciona, coloque su parte trasera en la placa de montaje en los dos salientes de fijación y gire (pasos 5 y 6).

Ubicación del detector (ver figura 5)

Two storey dwelling – vivienda de dos plantas

Single storey, one sleeping – vivienda de una planta, una zona para dormir

Single storey, two sleeping – vivienda de una planta, dos zonas para dormir

HALL – pasillo

BEDROOM – dormitorio

LIVING ROOM – sala de estar

KITCHEN – cocina

GARAGE – garaje

DINNING ROOM – comedor

TV ROOM – sala de TV

- Detectores de humo para una protección parcial
- Otros detectores de humo para una mejor cobertura
- ▽ Detectores de incendios

Montaje – ubicación

Solo una persona competente debe realizar el montaje.

La persona que realiza el montaje es responsable de la instalación del producto cumpliendo con la normativa en vigor.

En caso de dudas con el montaje consulte a los profesionales cualificados.

Para una protección ideal, la instalación de los detectores de incendios debería formar parte de un sistema de protección contra incendios incluyendo también detectores de humo. El detector de incendios es adecuado para espacios como salas de calderas, cocinas, lavanderías y garajes donde el polvo, los vapores y la humedad pueden causar falsas alarmas de un detector de humo. El detector de incendios no se debería montar en salidas de emergencia en vez del detector de humo.

El detector de incendios debería estar ubicado en el techo, idealmente en el centro de la habitación. La distancia de la pared más alejada no debe superar 5,3 m.

La distancia de las puertas de cualquier habitación donde se podría producir un incendio no debe superar 5,3 m.

La distancia del siguiente detector de incendios no debe superar 5,3 m.

El detector de incendios no se debe montar en las paredes.

Las puertas cerradas u otros obstáculos alteran el paso del calor hacia el detector y pueden impedir que la persona al otro lado de la puerta cerrada escuche la alarma. Instale un número suficiente de detectores para compensar las puertas cerradas y otros obstáculos.

Se recomienda encarecidamente instalar en el recinto varios detectores. Eso aumentará las posibilidades de aviso frente a un incendio.

No coloque el detector de incendios:

Cerca de ventiladores, radiadores, puertas, ventanas, etc.

En espacios con una humedad alta, como cuartos de baño o duchas, o donde la temperatura supera 39 °C o baja por debajo de 5 °C.

En la parte más alta de techos tipo A – el aire muerto arriba puede impedir al humo y al calor la activación del detector a tiempo.

A una distancia inferior de 30 cm de la pared en caso de montaje en el techo.

A una distancia inferior de 30 cm de las lámparas o esquinas de la habitación.

A una distancia inferior de 150 cm de una lámpara fluorescente.

En espacios con demasiado polvo o suciedad – la suciedad y el polvo excesivo pueden disminuir la sensibilidad del detector.

En lugares donde la realización de pruebas rutinarias o mantenimiento serían peligrosos (p.ej. encima de una escalera).

En techos con aislamiento insuficiente.

Cerca de objetos como decoraciones de techo que podrían dificultar el paso del calor hacia el detector.

Esquema de ubicación adecuada del detector (ver figura 6)

Ceiling – techo

Best here – la mejor colocación

Never here – nunca colocar aquí

Anywhere in this area – instale en cualquier punto de este espacio

Not in this area – no instalar aquí

PUESTA EN MARCHA

Inserte la pila (1× 9 V) en el compartimento para las pilas en la parte trasera del dispositivo.

Utilice solo pilas alcalinas, nunca pilas recargables.

¡Inserte la pila con cuidado en el compartimento con los salientes de plástico y vigile también

que la polaridad de la pila sea correcta! (ver figura 3)

¡La pila debe estar colocada completamente en el compartimento para las pilas, al no ser así, no podrá colocar la placa de montaje!

El saliente de plástico dentro del compartimento para las pilas impide la colocación de la placa de montaje si la pila no está insertada o está insertada de manera incorrecta o incompleta.

Realice el control – pulse de manera prolongada el botón TEST, el dispositivo debe hacer 3 veces un breve bip con una pausa de 1,5 segundos repetidamente mientras mantiene pulsado el interruptor. El LED rojo estará parpadeando.

Eso significa que el detector funciona.

Indicación del estado operativo del detector: El LED rojo parpadea 1 vez cada 40 segundos.

Si al pulsar el botón de prueba no suena ningún bip, revise que la conexión esté realizada correctamente. Es posible que haya un defecto y deberá contactar con el servicio o la pila esté agotada.

MODO DE PRUEBA

En caso de necesidad o con cada cambio de pila puede comprobar el correcto funcionamiento del detector.

Pulse de manera prolongada el botón TEST, el detector hará bip y el LED rojo parpadeará 3 veces seguidas (seguido por una pausa de 1,5 segundos).

Si el detector no emite ninguna señal acústica, revise el funcionamiento de la pila y la forma de montaje.

Realice el modo de prueba 1 vez por semana para asegurarse que el detector funciona correctamente.

Nota:

Para realizar la prueba no utilice nunca fuego abierto, el detector se podría dañar.

La señal acústica y óptica durante la prueba sirve solo como información que el detector funciona.

No significa que se haya detectado un incendio.

ESTADO DE AVERÍA

Si el detector se encuentra en estado de avería, no funciona.

El estado de avería se indica con un bip cada 40 segundos.

Cambie inmediatamente la pila y compruebe si el detector no está dañado, limpie los agujeros del detector, por ejemplo, con un aspirador. Realice la prueba de funcionamiento.

Si después de cambiar la pila aun se indica el estado de avería, contacte con el centro de servicio.

BATERÍA AGOTADA

Si la pila de la alarma está baja, se indica con 1 bip y 1 parpadeo del LED rojo simultáneamente, cada 40 segundos por 30 días mínimo, hasta que la pila se agote por completo. Cambie inmediatamente la pila. Utilice solo pilas alcalinas, no pilas recargables.

Realice la prueba de funcionamiento.

Por prevención recomendamos cambiar la pila una vez al año.

FINAL DE LA VIDA ÚTIL DEL DETECTOR

La vida útil del detector es de 10 años desde su fabricación.

Tras pasar este período no se puede utilizar y hay que sustituirlo por un dispositivo nuevo.

La fecha de cambio del detector está indicada en la etiqueta en la parte posterior junto a la inscripción "Sustituir dispositivo".

¡Si utiliza más de un detector, no se olvide de revisar la fecha de cambio en todos los dispositivos!

AVISO DE ALARMA

En caso de detección del incendio, el detector empezará a emitir una señal acústica/óptica.

El detector hará bip y el LED rojo parpadeará 3 veces seguidas (seguido por una pausa de 1,5 segundos).

La alarma estará activa hasta que se limpie el aire.

Temporalmente se puede bajar el volumen de la señal acústica de la alarma – pulse el botón TEST.

El volumen de la señal acústica bajará durante 8 minutos, el LED rojo parpadeará cada 40 segundos.

Tras 8 minutos se volverá a activar la alarma hasta que se limpie el aire.

Al descubrir la alarma realice inmediatamente la evacuación del edificio y compruebe que todas las personas hayan salido del edificio.

No se detenga para hacer llamadas de auxilio ni para recoger sus pertenencias.

Contacte con el Cuerpo de intervención correspondiente.

Espere, hasta que se limpie el aire.

¡No quite la pila ni la desconecte para interrumpir el modo alarma: el detector no funcionará!

Resumen de los posibles estados de error del detector

Estado	Solución
Modo de prueba no funciona.	<ol style="list-style-type: none">1. Revise que la pila esté conectada correctamente.2. Si el error sigue, presente una reclamación del dispositivo.
Indicado con 1 bip/1 parpadeo simultáneo del LED rojo de la alarma.	<ol style="list-style-type: none">1. La pila está agotada, cámbiela.
La alarma hace un bip cada 40 segundos (el detector está en modo de error).	<ol style="list-style-type: none">1. Limpie el detector.2. Presente una reclamación del dispositivo o cámbielo por uno nuevo.
El dispositivo emite accidentalmente otro sonido de aviso que normalmente.	<ol style="list-style-type: none">1. Limpie el detector.2. Cambie el detector de lugar.3. Presente una reclamación del dispositivo o cámbielo por uno nuevo.

Cuidado y mantenimiento

El producto está diseñado para que su vida útil sea larga y fiable si se utiliza de una manera adecuada.

A continuación puede ver algunos consejos para su correcta manipulación:

- Antes de empezar a trabajar con el producto, lea con atención el manual de instrucciones.
- Tras 10 años de funcionamiento hay que sustituir el producto por uno nuevo. Ver fecha de cambio en la parte trasera.
- Limpie el producto con regularidad – mínimo 1 vez al mes. Con un aspirador limpie con cuidado el polvo y la suciedad de los agujeros de ventilación del producto.
- El producto no se puede pintar.
- No exponga el producto a la radiación solar directa, al frío y la humedad extremos ni a cambios bruscos de temperatura. Eso reduciría la precisión de la detección.
- No instale el producto en lugares propensos a sufrir vibraciones e impactos, ya que podría dañarse.
- No exponga el producto a una presión excesiva, impactos, polvo, temperaturas elevadas o humedad: eso podría ocasionar fallos en el funcionamiento del producto, disminuir su resistencia energética, dañar las pilas y deformar las piezas de plástico.
- No exponga el producto a la lluvia, humedad, gotas o salpicaduras de agua.
- No coloque encima del producto ninguna fuente de llama abierta como, por ejemplo, velas encendidas etc.
- No coloque el producto en lugares que no estén suficientemente ventilados.
- No introduzca objetos en los agujeros de ventilación del producto. No tape el producto.
- No interfiera en los circuitos eléctricos interiores del producto: podría dañarlo, lo que acabaría automáticamente con la validez de la garantía. Solo un profesional cualificado debe realizar la reparación del producto.
- Para la limpieza, utilice un paño suave ligeramente húmedo. No utilice disolventes ni detergentes: podrían rayar las piezas de plástico y alterar los circuitos eléctricos.
- No sumerja el producto en el agua ni en otros líquidos.
- Si el producto sufre algún daño o avería, no realice ninguna reparación por su cuenta. Llévelo para su reparación a la tienda donde lo haya comprado.
- Este aparato no está destinado para que lo utilicen personas (niños incluidos) cuya capacidad física, sensorial o mental, o su experiencia y conocimientos, no sean suficientes para utilizar el aparato de forma segura, a menos que lo hagan bajo supervisión o tras recibir instrucciones

sobre el uso adecuado del aparato por parte del responsable de su seguridad. Es necesario vigilar que los niños no jueguen con el aparato.

Este producto tiene la declaración de conformidad CE.

Puede encontrar el manual en la página web: <http://www.emos.eu/download>.

Centro de servicio:

EMOS spol. s r.o.
Lipnická 2844
Přerov
750 02

Planta:

Zhejiang Jiaboer Electronic Technology Co., Ltd
NO.606 South Daqiao Road, Dayuan Town,
Fuyang District, Hangzhou City, Zhejiang Province,
China.

GARANCIJSKA IZJAVA

1. Izjavljamo, da jamčimo za lastnosti in brezhibno delovanje v garancijskem roku.
2. Garancijski rok prične teči z datumom izročitve blaga in velja 24 mesecev.
3. EMOS SI, d.o.o. jamči kupcu, da bo v garancijskem roku na lastne stroške odpravil vse pomanjkljivosti na aparatu zaradi tovarniške napake v materialu ali izdelavi.
4. Za čas popravila se garancijski rok podaljša.
5. Če aparat ni popravljen v roku 45 dni od dneva prijave okvare lahko prizadeta stranka zahteva novega ali vračilo plačanega zneska.
6. Garancija preneha, če je okvara nastala zaradi:
 - nestrokovnega-nepooblaščenega servisa
 - predelave brez odobritve proizvajalca
 - neupoštevanja navodil za uporabo aparata
7. Garancija ne izključuje pravic potrošnika, ki izhajajo iz odgovornosti prodajalca za napake na blagu.
8. Če ni drugače označeno, velja garancija na ozemeljskem območju Republike Slovenije.
9. Proizvajalec zagotavlja proti plačilu popravilo, vzdrževanje blaga, nadomestne dele in priklopne aparate tri leta po poteku garancijskega roka.
10. Naravna obraba aparata je izključena iz garancijske obveznosti. Isto velja tudi za poškodbe zaradi nepravilne uporabe ali preobremenitve.

NAVODILA ZA REKLAMACIJSKI POSTOPEK

Lastnik uveljavlja garancijski zahtevek tako, da ugotovljeno okvaro prijavi pooblaščenim delavnicam (EMOS SI, d.o.o., Rimska cesta 92, 3311 Šempeter v Savinjski dolini) pisno ali ustno. Kupec je odgovoren, če s prepozno prijavo povzroči škodo na aparatu. Po izteku garancijskega roka preneha pravica do uveljavljanja garancijskega zahtevka. Priložen mora biti potrjen garancijski list z originalnim računom. EMOS SI, d.o.o. se obvezuje, da bo aparat zamenjal z novim, če ta v tem garancijskem roku ne bi deloval brezhibno.

ZNAMKA: Detektor požara

TIP: THS916A

DATUM IZROČITVE BLAGA: _____

Servis: EMOS SI, d.o.o., Rimska cesta 92, 3311 Šempeter v Savinjski dolini, Slovenija
tel: +386 8 205 17 21
e-mail: reklamacije@emos-si.si